

I-P-SPC Series Baixa Frequência de Energia Solar [Inverter](#) com Built-in Carregador Solar [Controlador](#) 1500W



Componente

- 1) de alta qualidade baixa frequência puro inversor de onda senoidal (com custo de utilidade função [Função UPS](#))
- 2) Built-in PWM controlador de carga de energia solar

Aplicação

- 1) [Off-grade sistema de energia solar](#)
- 2) Utility e solar complementar sistema de geração de energia

Características

- 1) Fácil instalar. Para configurar um sistema solar, os usuários só precisa conectá-lo com energia solar painéis e baterias.
- 2) CPU gestão, controle inteligente, design modular
- 3) LED Display LCD. LCD pode exibir vários parâmetros (tais como a tensão de saída, a frequência modo de trabalho)
- 4) Multifuncional design, [Função AVR UPS](#). Os usuários não precisam comprar solar, controlador, carregador AC ou estabilizador.
- 5) conexão de bateria externa, é conveniente para os usuários a se expandir tempo de uso e back-up de energia tempo
- 6) Com Super capacidade de carga e alta capacidade de carga, esta série de inversores podem não só levar a carga de resistência; mas também vários tipos de cargas indutivas, como motores, ar condicionado, furadeiras elétricas, lâmpadas fluorescentes, de gás. Ele pode dirigir quase todos os tipos de carga
- 7) baixo projeto de circuito de onda senoidal pura frequência, qualidade estável, fácil manutenção, baixa taxa de falhas e longa vida útil (em funcionamento adequado, que pode durar pelo menos 5 anos)

8) Perfeitoproteção: proteção de baixa tensão, proteção de alta tensão, sobre a proteção da temperatura,proteção contra curto-circuito, proteção contra sobrecarga

9)CE / aprovações EMC / LVD / RoHS / FCC

10)Garantia de 2 anos, a técnica ao longo da vidaapoio

Função

Off-grid Solarsistema de alimentação

1. Quando conectado combateria e cargas AC, os usuários podem definir para o modo normal de trabalho ou modo de suspensão.

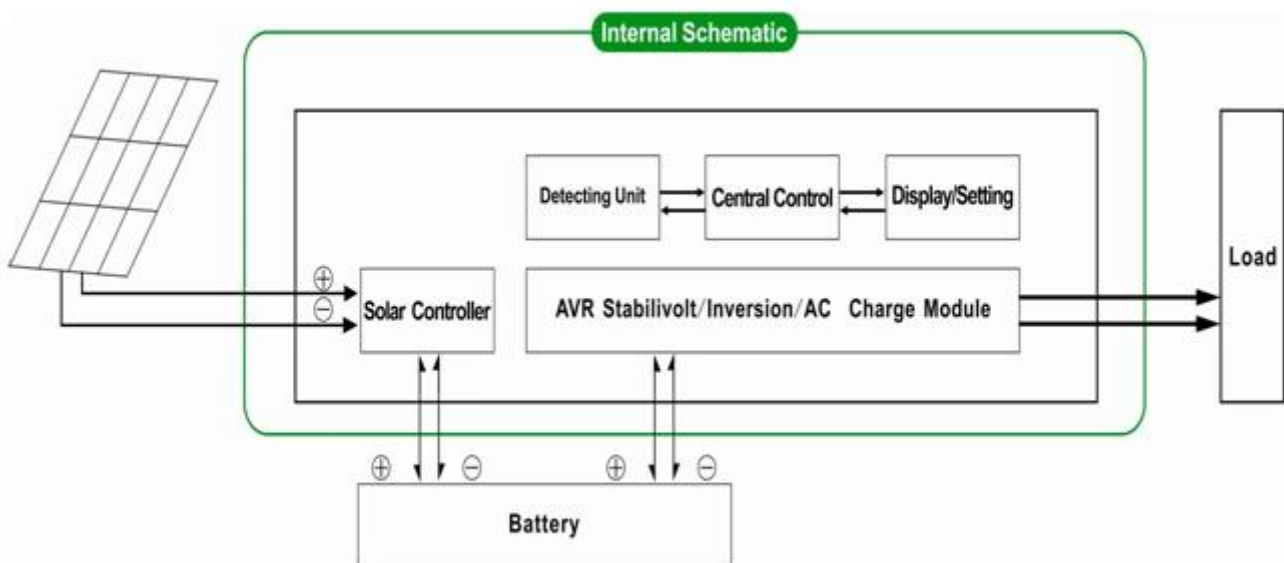

1.1 normal de trabalhomode: frequência no visor LCD está definido para 01. Não importaele está conectado cargas CA ou não, o inversor sempre converter DC para AC & nbsp.; Ele está pronto para fornecer energia para as cargas CA. EmNeste modo, o LCD exibirá a tensão de saída como abaixo:

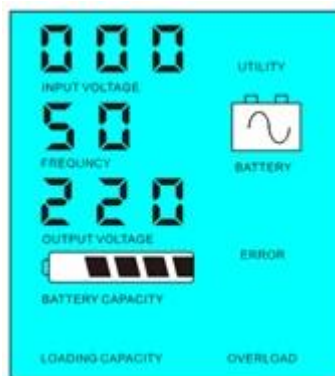

1.2 Modo de suspensão: frequency no visor LCD está definido como 02.Ifo poder dos conectadas cargas CA é inferior a 5% do inversor é avaliadoenergia, não haverá saída do inversor. Só o chip de inversor éde trabalho. O consumo de energia do inversor é só 1-6W. O LCD indica oSe a tensão de saída 0. a potência das cargas ligadas é superior a 5%, em seguida, oinversor irá automaticamente

converter DC para AC para fornecer energia para as cargas dentro de 5s. O LCD mostra a tensão de saída. Tal como mostrado abaixo:

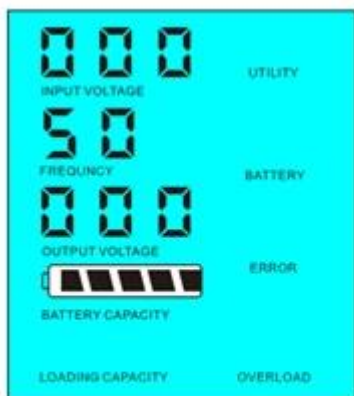

Load's power < 5% of inverter's rated power



Load's power > 5% of inverter's rated power

Por favor, note:

- 1) Apenas o painel solar carrega a bateria
- 2) para fora da rede do sistema de energia solar. É adequado para áreas que são a falta de utilidade ou abundante energia solar

Utility sistema de geração de energia solar complementar

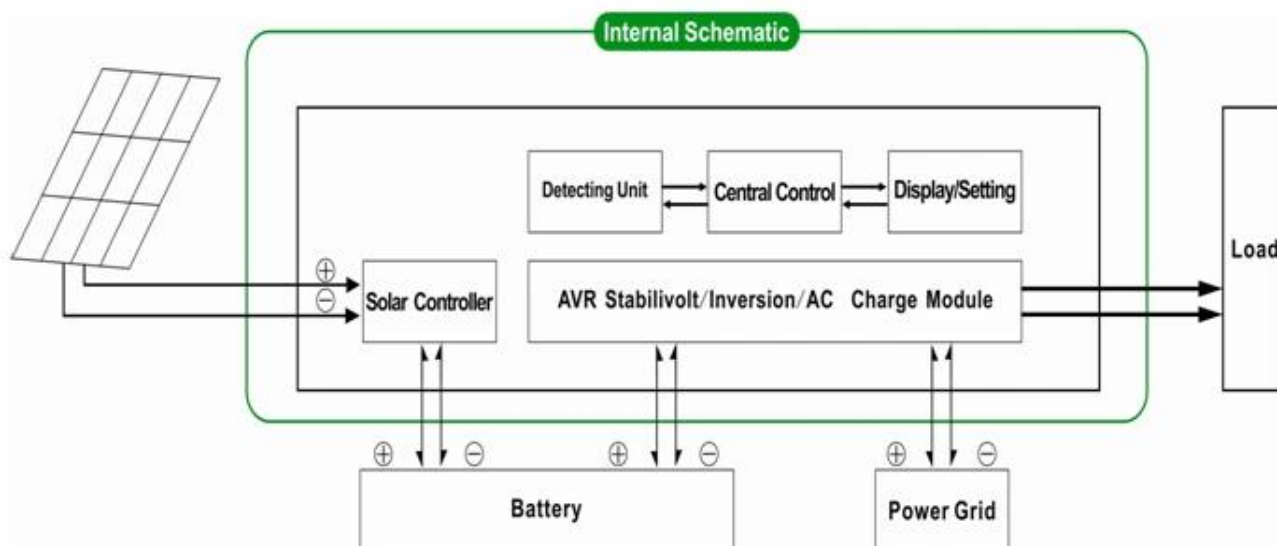

2.-breakfunção & nbsp; Quando o conversor está conectado a bateria e utilidade, os usuários podem configurá-lo para primeiro o utilitário (AC primeiro) bateria modo de espera ou a bateria em primeiro lugar (DC primeiro) modo de espera utilidade.

2.1.Utility primeiro (AC primeiro) bateria no modo de espera: frequência no visor LCD está definido para 01. Quando o utilitário e a bateria estão ligados ao inversor, utilitário irá fornecer energia para as cargas anteriores. Quando o utilitário é cortado, a bateria continue automaticamente para fornecer

energia via inversor de energia.

As etapas são as seguintes:

Passo 1: Quando o utilitário está disponível, ele irá conduzir as cargas diretamente após a tensão é estabilizada e ao mesmo tempo de carregar as baterias através da potência do inversor.

Passo 2: Quando o utilitário é cortado, o inversor irá converter DC para AC automaticamente para garantir energia ininterrupta de abastecimento dentro de 5ms.

Etapa 3: Quando o utilitário está disponível novamente, o inversor será transferido automaticamente para a utilidade a alimentação das cargas e carregar as baterias através do inversor de energia ao mesmo tempo.

Veja Fluxo de Trabalho como abaixo.

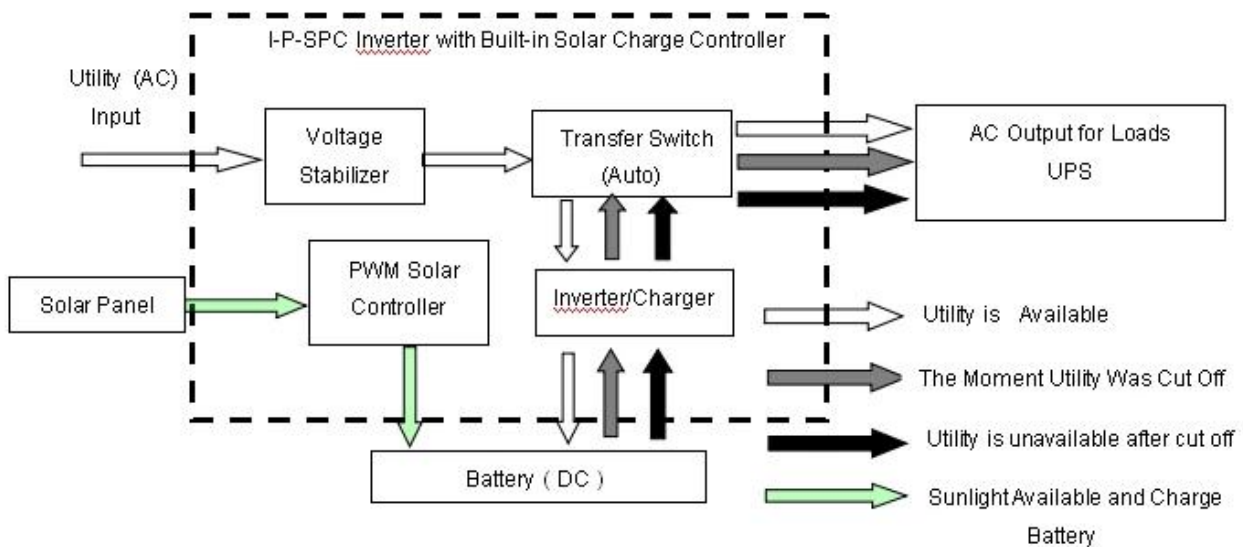

LCD apresentada como a seguir:

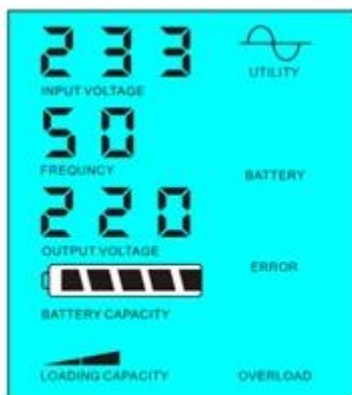

Utility supply power and charge battery

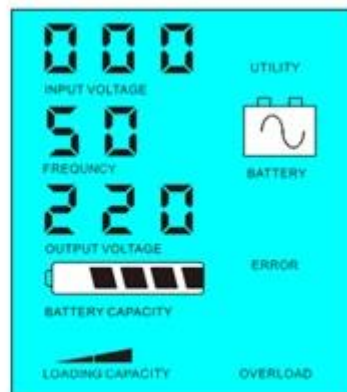

Without utility and battery supply power

Por favor, note:

1) Existem duas maneiras de carregar a bateria, a utilidade e o painel solar

2) O sistema é apropriado para alimentação de sistemas construídos em áreas que são falta de utilidade. Ou as pessoas podem usar energia solar e utilidade ao mesmo tempo.

2.2. Bateria primeiro (DC primeiro) modo standby utilitário: frequência no visor LCD está definido como 03. Quando a utilidade e a bateria estão conectadas ao inversor, a bateria vai fornecer energia para as cargas antes da utilidade. Quando a capacidade da bateria não é suficiente, a utilidade irá continuar a fornecer energia automaticamente.

As etapas são as seguintes:

Passo 1: Quando a bateria estiver disponível, ele irá conduzir as cargas CA de potência do inversor.

Passo 2: Quando a bateria não tem energia suficiente, ele irá transferir automaticamente a utilidade o fornecimento de energia para as cargas

Passo 3: Depois que a bateria está totalmente carregada (por exemplo, energia solar ou carga de vento controlador), será automaticamente transferida para o fornecimento de energia para as cargas através de potência do inversor.

Veja Fluxo de Trabalho como abaixo.

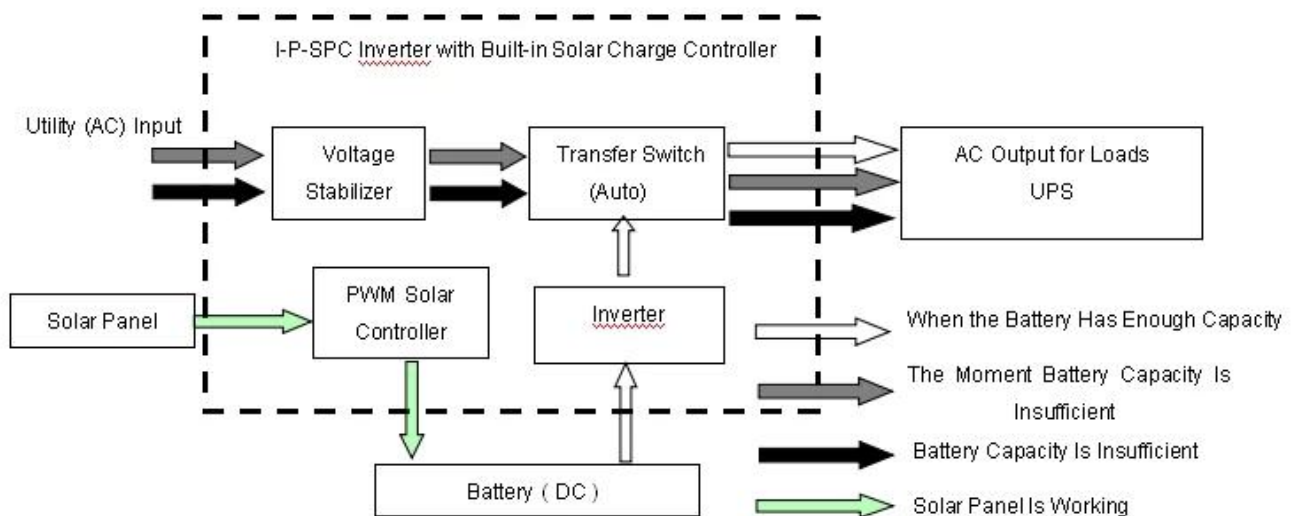

LCD apresentada como a seguir:

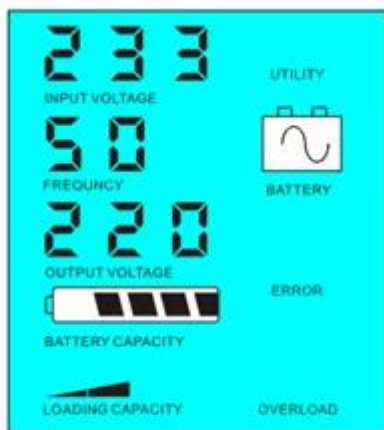

Battery available to supply power



Battery unavailable, utility supply power

GentilmenteNota:

1) Há apenas uma maneira de carregar a bateria: painel solar

2) Este sistema é adequado para áreas onde a eletricidade é áreas caras ou ambientais, onde a energia solar pode ser plenamente utilizado para salvar utilidade bill. such como solar casa & amp; sistema de energia eólica, solar & amp; rua; sistema eólico

Parâmetro

Modo	2000VA	
Avaliado Capacidade de saída	1500W	
Peak Poder	3000W	
Bateria Tensão (DC)	24V ou 48V	
PWM Controlador Solar	Tensão	24V ou 48V
	Atual	30A
	PV Max Tensão de entrada	24V Sistema: 50V 48V Sistema: 100V
Tamanho W x D x H (mm)	350 * 220 * 460	
Embalagem Tamanho W x D x H (mm)	370 * 240 * 480	
Net Peso (kg)	20	
Gross Peso (kg)	22	
Geral Parâmetro		
Trabalho Mode (Setting)	1	Utility primeiro (AC primeiro) modo de espera da bateria
	2	Sleep Mode, nenhuma utilidade, o poder de carga é de mais de 5% da potência nominal de saída, inversor começa a funcionar automaticamente
	3	Bateria primeiro (DC em primeiro lugar) o modo de espera de utilidade
AC Entrada	Tensão	220V ± 35% ou 110V + 35% (Opcional)
	Frequência	± 3% de 50Hz ou 60Hz ± 3% (opcional)
AC Saída	Tensão	220V ± 3% ou 230 ± 3 or 240V ± 3% ou ± 3 100V ou 110V% ± 3% (opcional)
	Frequência	50Hz ou 60Hz ± 0,5 ± 0,5 (Opcional)

Utility cobrar	AC Corrente de carga	0 ~ 15A
	Cobrar Tempo	Depende da capacidade da bateria e quantidade
	Bateria Proteção	A detecção automática, Carga e descarga proteção, Gestão Inteligente
PV Cobrar		Corrente total de PV de entrada deve ser menor De corrente nominal do controlador solar PWM
Exibição	Exibição Modo	LCD + LED
	Exibição Informações	Tensão de entrada, tensão de saída, saída frequência, bateria capacidade, condição de carga, Estado Informações
Saída Onda de Tipo		Pure saída de onda senoidal, harmônica total Distorção THD≤3
Sobrecarga Habilidade		> 120% 1 min,> 130% 10s
Poder Consumo	Sono Modo	1 ~ 6W
	Normal Modo	1 ~ 3A
Conversão Eficiência		80% ~ 90%
Transferência Tempo		<5ms (AC para DC / DC para AC)
Proteção		Saída de sobrecarga, curto-circuito, de alta tensão entrada, de baixa tensão entrada, superaquecimento
Meio Ambiente	Temperatura	-10 °C ~ 50 °C
	Umidade	10% ~ 90%
	Altitude	≤4000m

Acima é nosso parâmetro padrão. Sujeito a alterações sem aviso prévio.

Nóstemos nosso próprio profissional inversor e controlador de R & amp; D equipe e nós fornecemos o suporte técnico e OEM ODMserviço

Ainformações sobre o controlador acima é parameter.It padrão da nossa empresa pode seralterado para outro PWM controlador de carga solar.

ConexãoDiagrama

I-P-SPC-Series System



I-P-SPC-Series Inverter+Solar Controller

Outros

Por favor, veja o esboço do projeto, documentos técnicos, manuais, folhetos de produtos, e etc. Research departamento de desenvolvimento feito & nbsp; 1st edição em 05 de maio de 2014 ..