

I-P-SPC Series LowFrequenza [Inverter Solar Power con Built-in solareRegolatore di carica](#) 3500W



Componente

- 1) Altaqualità bassa frequenza invertitore puro dell'onda di seno (a pagamento utilità funzione e la funzione UPS)
- 2) Built-in PWMcarica di energia solare [controllore](#)

Applicazione

- 1) Sistema di energia solare Off-grid
- 2) Utilità e solare complementare [sistema di generazione di energia](#)

Lineamenti

- 1) Facileinstallazione. Per configurare un sistema solare, gli utenti solo bisogno di collegarlo con solarepannelli e batterie.
- 2) CPUgestione, controllo intelligente, design modulare
- 3) LEDDisplay LCD. LCD può visualizzare vari parametri (come la tensione di uscita, frequenza,modalità di lavoro)
- 4) Multifunzionedisegno, funzione AVR UPS. Gli utenti non hanno bisogno di comprare solare, regolatore, caricabatterie ACo stabilizzatore.
- 5) Collegamento batteria esterna, èconveniente per gli utenti di espandere tempo di utilizzo e back-up tempo di potenza
- 6) Coneccellente capacità di carico ed elevata capacità di carico, questa serie di & nbsp; Gli inverter possono guidare non solo carico di resistenza;ma anche vari tipi di carichi induttivi come motore, aria condizionata,trapani elettrici, lampada fluorescente, lampada a gas. Si può guidare quasi tutti i tipi dicarico
- 7) Bassoprogettazione di circuiti onda sinusoidale pura frequenza, qualità stabile, di facile manutenzione, bassotasso di guasto e di lunga durata (sottocorretto funzionamento, può durarealmeno 5 anni)

display visualizza la tensione di uscita. Come mostrato di seguito:

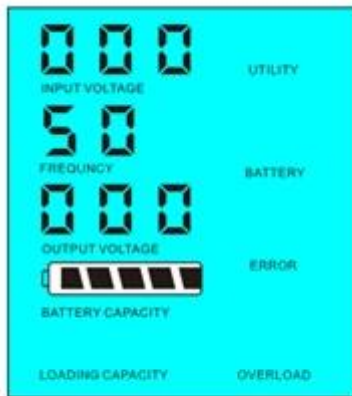

Load's power < 5% of inverter's rated power



Load's power > 5% of inverter's rated power

Si prega di notare:

- 1) carica solo il pannello solare batteria
- 2) Sistema di energia solare Off-grid. È adatto per aree che sono la mancanza di utilità o abbondante solare

Utility sistema di generazione di energia solare complementare

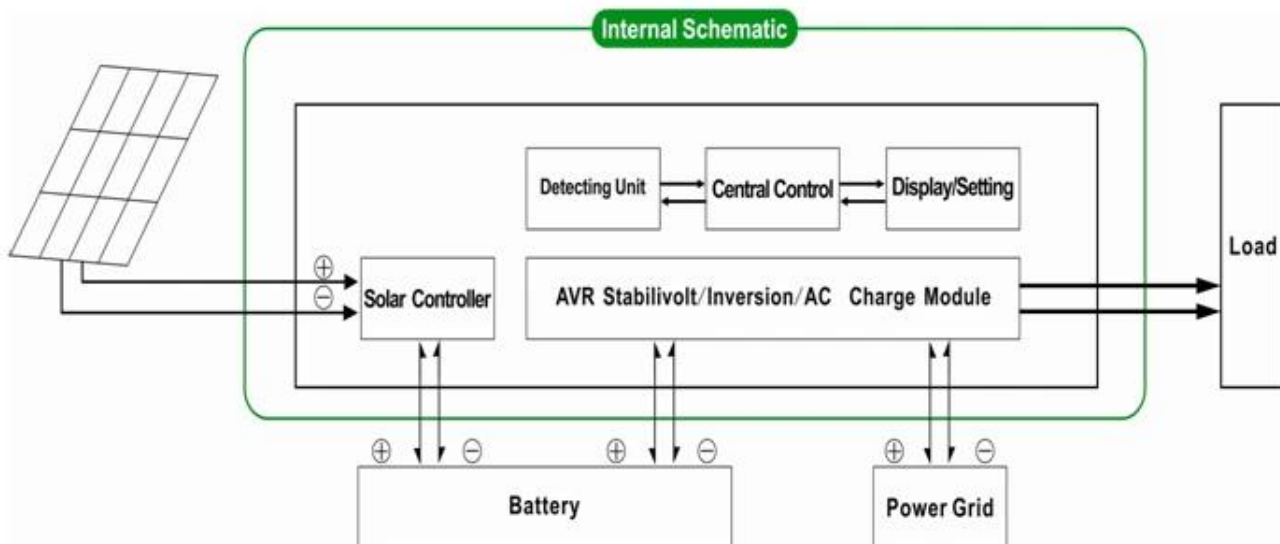

2. UPS Funzione & nbsp; Quando l'inverter è collegato alla batteria e l'utilità, gli utenti possono impostare per prima l'utilità (primo AC) della batteria modalità standby o la batteria prima modalità di utilità attesa (prima DC).

2.1. Utility prima (AC prima) della batteria in modalità standby: frequenza sul display LCD è impostato su 01. Quando l'utilità e la batteria sono collegati all'inverter, utility fornirà alimentazione ai carichi precedenti. Quando l'utilità viene interrotta, la batteria si continuerà automaticamente per fornire alimentazione tramite inverter di potenza.

Passano i seguenti:

Passo1: Quando utility è disponibile, guiderà i carichi direttamente dopo la tensione essere stabilizzata e allo stesso tempo caricare le batterie tramite inverter di potenza.

Passo2: Quando l'utility viene interrotta, il convertitore permette di convertire DC ad AC automaticamente garantire la continuità di alimentazione all'interno di 5ms.

Passo3: Quando utilità è di nuovo disponibile, inverter trasferisce automaticamente utilità all'alimentazione di carichi e carica le batterie tramite inverter di potenza contemporaneamente.

Vedere Flusso di lavoro come sotto.

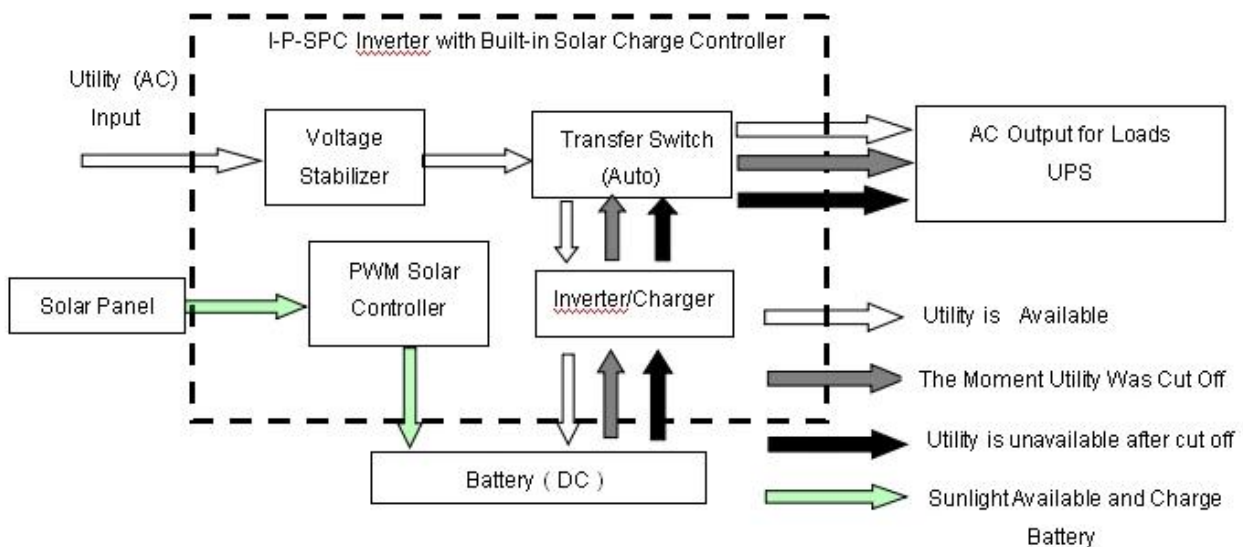

LCD visualizzato come muggito:

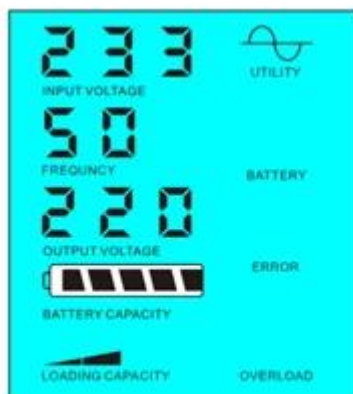

Utility supply power and charge battery

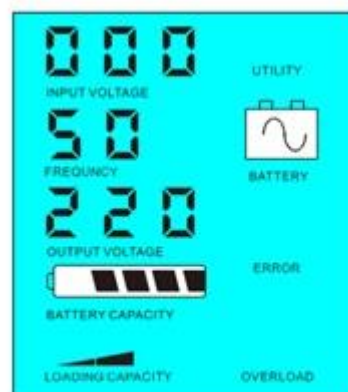

Without utility and battery supply power

Si prega di notare:

1) Ci sono 2 modi per caricare la batteria, utilità e pannello solare

2) Questo sistema è adatto per l'alimentazione di sistemi costruiti in aree che sono la mancanza di utilità. Oppure le persone possono utilizzare solare e utilità allo stesso tempo.

2.2. Batteria prima modalità standby utilità (primo DC): FREQUENZA sul display LCD è impostato come 03. Quando utilità e batteria sono collegati all'inverter, batteria alimentare i carichi prima di utilità. Quando la capacità della batteria non è sufficiente, l'utilità continuerà a fornire automaticamente la potenza.

I passaggi sono i seguenti:

Passo1: Quando la batteria è disponibile, guiderà i carichi AC tramite inverter di potenza.

Passo2: Quando la batteria non ha abbastanza potere, si trasferirà automaticamente all'utilità di fornire alimentazione ai carichi

Passo3: Dopo che la batteria è completamente carica (ad esempio carica solare o eolica controllata), si trasferirà automaticamente alla batteria di alimentare i carichi tramite inverter di potenza.

Vedere Flusso di lavoro come sotto.

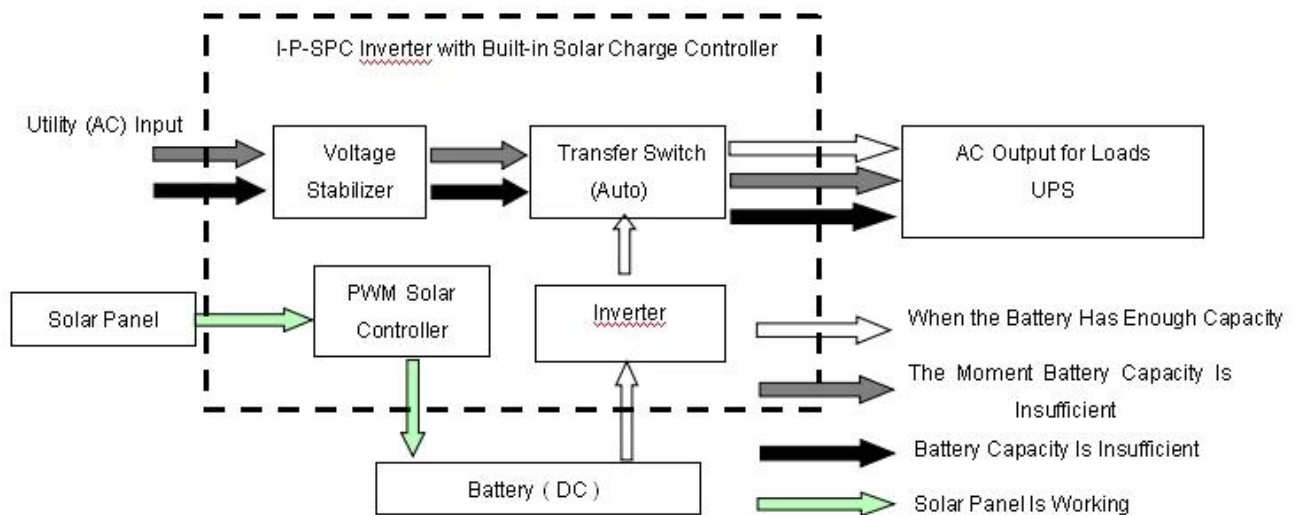

LCD visualizzato come muggito:

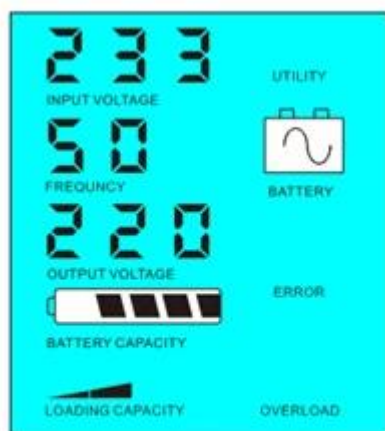

Battery available to supply power



Battery unavailable, utility supply power

Gentilmente Nota:

1) C'è solo un modo per caricare la batteria: pannello solare

2) Questo sistema è adatto per le zone in cui l'elettricità è costosa o ambientale in cui l'energia solare può essere completamente utilizzata per salvare utilità bill.such come casa solare & amp; sistema di vento, lampione sistema di vento; solare & amp;

Parametro

Modo	5000VA	
Nominale Capacità di uscita	3500W	
Picco Potenza	7000W	
Batteria Tensione (DC)	48V	
PWM Regolatore solare	Tensione	48V
	Corrente	50A
	PV Max Tensione di ingresso	48V Sistema: 100V
Dimensione L x P x H (mm)	420 * 260 * 605	
Imballaggio Dimensioni L x P x H (mm)	440 * 280 * 625	
Netto Peso (kg)	31	
Lordo Peso (kg)	33	
Parametri Generali		
Lavoro Mode (Setting)	1	Utility primo (AC prima) modalità standby batteria
	2	Sleep Mode, senza utilità, il potere di carico è superiore al 5% di potenza nominale, inverter inizia a funzionare automaticamente
	3	Batteria primo (DC prima) Modalità di utilità attesa
AC Ingresso	Tensione	220V ± 35% oppure 110V + 35% (Opzionale)
	Frequenza	50Hz ± 3% o 60 Hz ± 3% (Opzionale)
AC Produzione	Tensione	220V ± 3% o 230V ± 3 or 240V ± 3% o 100V ± 3% o 110V ± 3% (Opzionale)
	Frequenza	50Hz o 60Hz ± 0.5 ± 0.5 (Opzionale)
Utilità carica	AC Corrente di carica	0 ~ 15A
	Carica Tempo	Dipende dalla capacità della batteria e quantità
	Batteria Protezione	Rilevamento automatico, Carica e protezione di scarico, Intelligent Management
PV Carica	Corrente totale di PV di ingresso deve essere inferiore Than corrente nominale di PWM regolatore solare	
Visualizza	Visualizza Modo	LCD + LED
	Visualizza Informazioni	Tensione di ingresso, tensione di uscita, uscita frequenza, la batteria capacità, condizioni di carico, di stato Informazioni
Produzione Onda Tipo	Uscita sinusoidale pura, armonica totale Distorsione THD≤3	
Sovraccarico Capacità	> 120% 1 min,> 130% 10s	
Potenza Consumo	Sonno Modo	1 ~ 6W
	Normale Modo	1 ~ 3A
Conversione Efficienza	80% ~ 90%	
Trasferimento Tempo	<5ms (AC a DC / DC ad AC)	
Protezione	Uscita sovraccarico, corto circuito, alta tensione ingresso, bassa tensione ingresso, surriscaldamento	

Ambiente	Temperatura	-10 °C ~ 50 °C
	Umidità	10% ~ 90%
	Altitudine	≤4000m

Il sopra è il nostro parametro standard. Con riserva di modifiche senza preavviso.

Noi abbiamo la nostra propria professionalità inverter e regolatore di R & amp; D squadra e forniamo supporto tecnico e OEM ODM servizio

Il informazioni controller è parameter.it serie della nostra azienda può essere cambiato in altri PWM regolatore di carica solare.

Connessione Diagramma



Altrui

Si prega di vedere il contorno del disegno, tecnico documenti, manuali d'uso, brochure di prodotto, etc. Research e sviluppo dipartimento di fatto & nbsp; 1st edizione il 5 maggio 2014.