

Lineamenti

- 1) Facile da installare. Per configurare un sistema solare, i clienti devono solo collegarlo con pannelli solari e batterie.
- 2) gestione e controllo della CPU, design modulare
- 3) display LCD, in grado di visualizzare visivamente vari parametri (come l', frequenza, modo di funzionamento tensione di uscita, ecc).
- 4) disegno multifunzione, i clienti non hanno bisogno di acquistare solare, regolatore, caricabatterie e stabilizzatore, ecc.
- 5) Collegamento batteria esterna, comodo per espandere back-up tempo di potere; l'utente può connettersi come molte batterie come necessario in base alla luce del sole e il vento locale.
- 6) Con eccellente capacità di carico ed elevata capacità di carico, questa serie di & nbsp; Gli inverter possono guidare non solo carico di resistenza; ma anche vari tipi di carichi induttivi, come motore, condizionatore d'aria, trapani elettrici, lampada fluorescente, lampada a gas, ecc Si può guidare quasi tutti i tipi di carico.
- 7) progettazione di circuiti onda sinusoidale pura a bassa frequenza, buona stabilità del sistema, facile per manutenzione, incidenza guasti bassa e lunga durata (sotto il corretto funzionamento, può essere fino a 5 anni).
- 8) Protezione perfetta: protezione di bassa tensione, protezione contro le sovratensioni, protezione di surriscaldamento, protezione da corto circuito, sovraccarica di protezione.
- 9) approvazioni CE / EMC / LVD / RoHS / CCC.
- 10) 2 anni di garanzia, i supporti tecnici per tutta la vita.

Funzione

1 funzione di inversione Sole in modalità inversione (collegato solo alla batteria, può essere impostato in modalità di funzionamento normale e dormire)

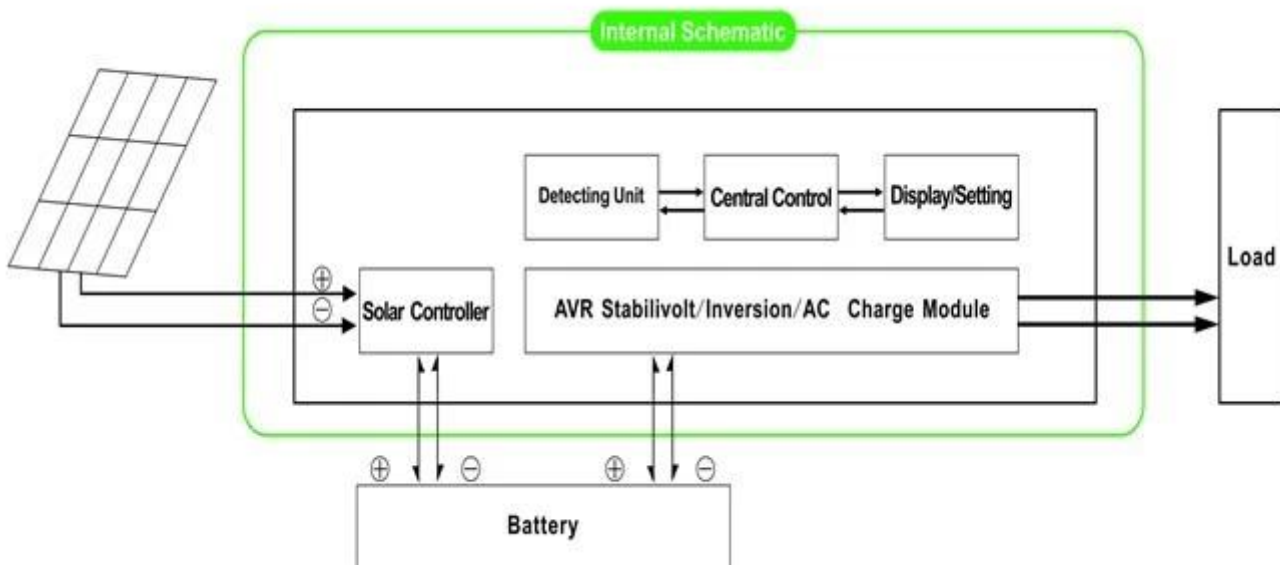

1.1 Modalità di funzionamento normale: FREQUENZA sul display LCD è impostato come 01 Non importa se ci sono carichi AC collegati all'inverter o no, terminale di uscita dell'inverter avrà sempre pronto tensione per alimentare i carichi. In questa modalità, il display LCD verrà visualizzato come muggito:

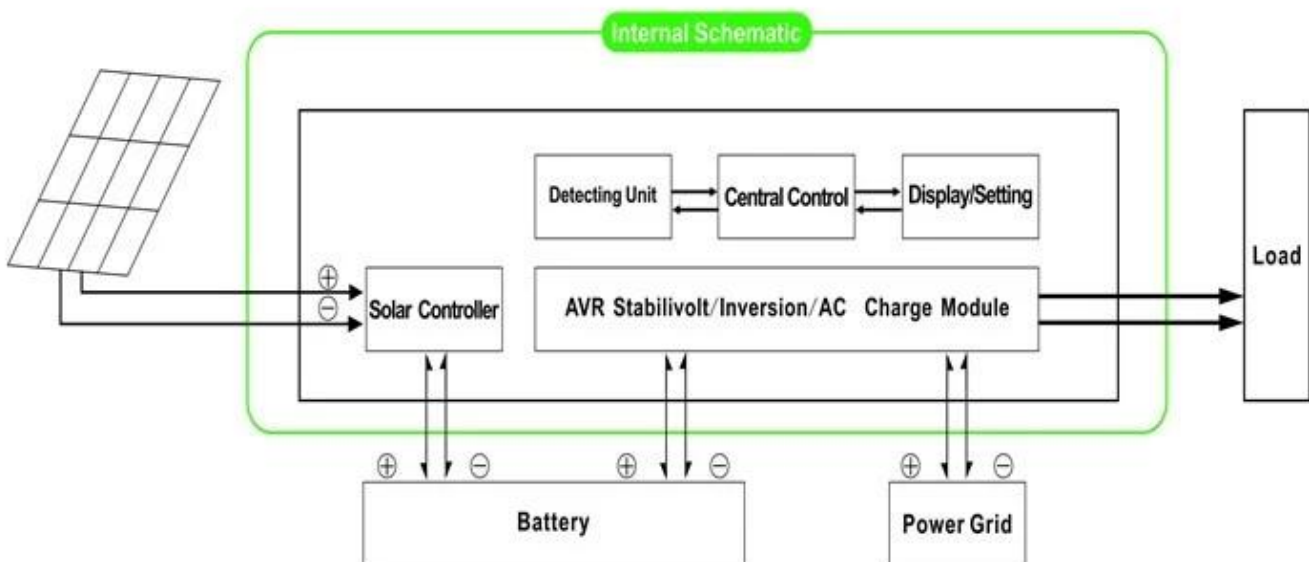

2.1. Utility prima, la modalità batteria UPS standby: FREQUENZA sul display LCD è impostato come 01. Quando sia l'utilità e la batteria sono collegati all'inverter, utilità alimentare i carichi prima la batteria. Quando l'utilità viene interrotta, la batteria continuerà automaticamente a fornire energia dopo l'inversione.

I passaggi sono i seguenti:

Passo 1: Quando l'alimentazione di rete è disponibile, sarà in uscita direttamente dopo che la tensione è stabilizzata e carica batterie allo stesso tempo.

Passo 2: Quando l'alimentazione di rete viene interrotta improvvisamente, l'inverter converte la corrente continua a corrente alternata automaticamente per garantire continuità di alimentazione all'interno di 5ms.

Passo 3: Quando l'alimentazione di rete è di nuovo disponibile, si trasferirà automaticamente al programma di utilità di alimentare carichi e caricare le batterie allo stesso tempo.

Vedere Flusso di lavoro come di seguito.



LCD visualizzato come muggito:

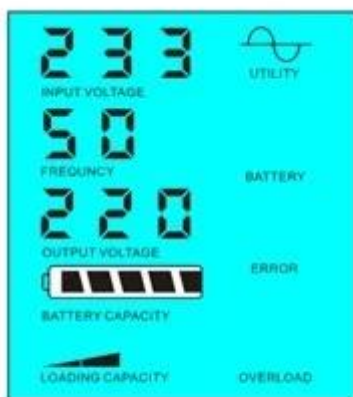

Utility supply power and charge battery

Without utility and battery supply power

Introduzione del sistema in questo modo:

- 1) Ci sono 2 modi per caricare la batteria, utilità e pannello solare
- 2) Questo sistema è adatto per i sistemi di alimentazione costruiti in aree prive di sistemi di riscaldamento o di potere che spesso utilizzate in zone con / senza utilità

2.2. Batteria prima, utility standby UPS modalità: frequenza sul display LCD è impostato come 03. &

Quando entrambi utilità e la batteria sono collegati all'inverter,

batteria alimentare i carichi prima utilità. Quando la capacità della batteria non è sufficiente, l'utilità continuerà a fornire automaticamente la potenza.

I passaggi sono i seguenti:

Passo 1: Quando la batteria dispone di carica sufficiente, sarà alimentare i carichi direttamente

Passo 2: Quando la batteria non ha abbastanza potere, si trasferirà automaticamente al programma di utilità di alimentare i carichi

Passo 3: Dopo che la batteria è completamente carica (ad esempio regolatore di carica solare o eolica), sarà poi trasferire automaticamente alla batteria di alimentare i carichi.

Vedere Flusso di lavoro come di seguito.

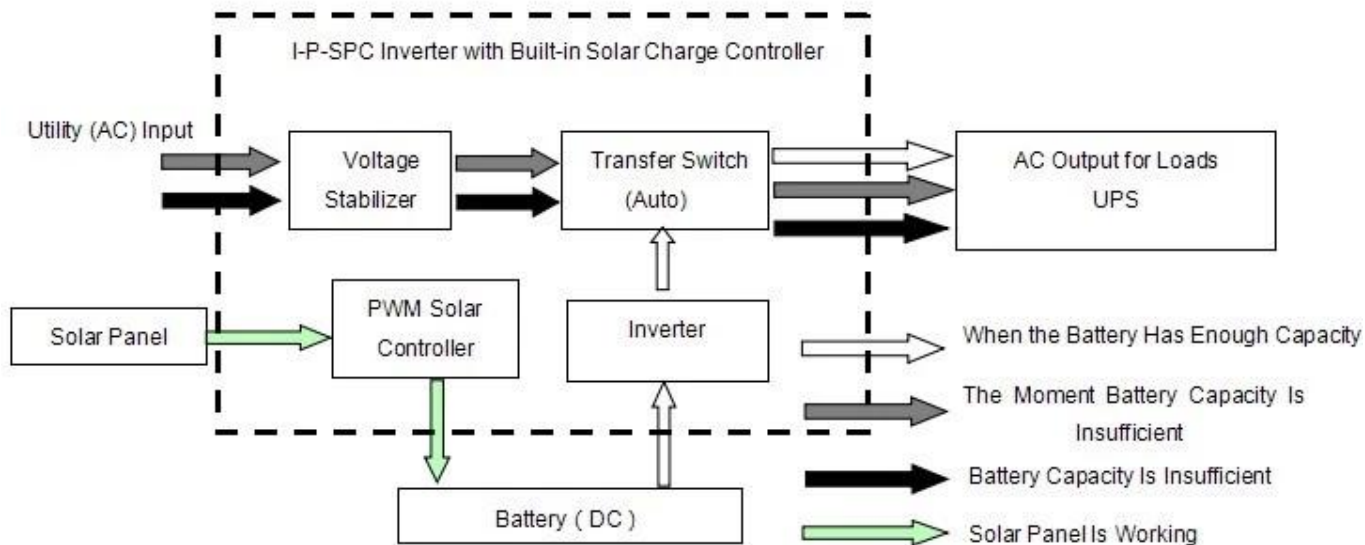

LCD visualizzato come muggito:

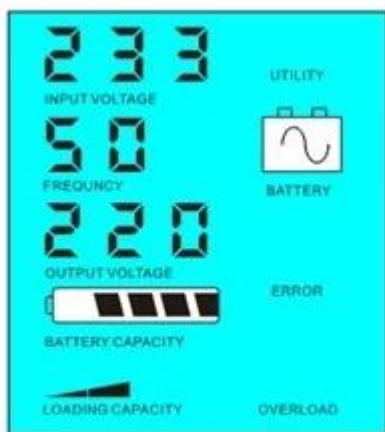

Battery has power and supply power



Battery dead, utility supply power

Introduzione del sistema in questo modo:

- 1) C'è un solo modo per caricare la batteria: pannello solare
- 2) Questo sistema è adatto per le zone dove l'elettricità è costoso ed e aree nvironmental dove l'energia solare può essere completamente utilizzato per salvare utiliypower, come la famiglia solare & amp; sistema di vento e lampione solare & amp; sistema del vento

Parametro

Modo	15KVA
Nominale Capacità di uscita	10KW

Potenza di picco		20KW
Tensione della batteria (DC)		96V
PWM solare	Tensione	96V
	Corrente	50A
	PV Max Tensione di ingresso	200V
Dimensioni L x P x H (mm)		420 * 260 * 605
Formato dell'imballaggio L x P x H (mm)		440 * 280 * 625
Peso netto (kg)		85
Peso lordo (kg)		95
Parametri Generali		
Modalità di lavoro (Setting)	1	Utility primo luogo, Batteria Standby
	2	Sleep Mode, alcuna utilità, potere di carico superiore 5% della potenza nominale, iniziare a lavorare automaticamente
	3	Batteria prima, utility stand-by
Ingresso CA	Tensione	220V ± 35% oppure 110V + 35% (Opzionale)
	Frequenza	50Hz ± 3% o 60 Hz ± 3% (Opzionale)
Uscita AC	Tensione	220V ± 3% o 230V ± 3 or 240V ± 3% o 100V ± 3% o 110V ± 3% (Opzionale)
	Frequenza	50Hz o 60Hz ± 0.5 ± 0.5 (opzionale)
Carica Utility	AC Corrente di carica	0 ~ 15A
	Tempo di ricarica	Dipende dalla capacità e quantità della batteria
	Protezione della batteria	Rilevamento automatico, carica e scarica la protezione, gestione intelligente
PV Charge		Corrente totale di PV di ingresso deve essere inferiore a corrente nominale
Visualizza	Modalità di visualizzazione	LCD + LED
	Informazioni del display	Tensione di ingresso, tensione di uscita, la frequenza di uscita, la capacità della batteria, condizione di carico, Informazioni sullo stato
Uscita onda Tipo		Uscita onda sinusoidale pura, la distorsione della forma d'onda rate ≤ 3
Capacità di sovraccarico		> 120% 1 min, > 130% 10s
Consumo di energia	Sleep Mode	1 ~ 6W
	Normal Mode	1 ~ 3A
Efficienza di conversione		80% ~ 90%
Tempo di trasferimento		<5ms (AC a DC / DC ad AC)
Protezione		Uscita sovraccarico, corto-circuito, ingresso ad alta tensione, ingresso a bassa tensione, surriscaldamento
Ambiente	Temperatura	-10 °C ~ 50 °C
	Umidità	10% ~ 90%
	Altitudine	≤ 4000m

I parametri di cui sopra con "o" significa che il parametro deve fare impostazioni di fabbrica come da preferenza del cliente.

Le informazioni controller è di parametri standard della nostra azienda e può essere cambiato secondo il requisito del cliente.

Abbiamo il nostro controllo professionale inverter e UPS R & amp; D team e forniamo supporto tecnico ed il servizio dell'OEM.

Schema di collegamento



Altri

Consultare lo schema di progettazione, documenti tecnici, brochure di prodotto, ecc
Realizzato da Dipartimento di Ingegneria, 5 maggio 2014, 1st Edition.