

Introducción

En el modo de inversión de CC / CA, los usuarios pueden configurar esta serie de inversores al modo de funcionamiento normal o al modo de suspensión. En el modo de utilidad, tiene función de Regulación automática de voltaje (AVR), función de carga de la utilidad (primer modelo de CA) y función de UPS. Esta baja multifuncional. [inversor de onda sinusoidal pura de frecuencia](#) Tiene las ventajas de una calidad estable, una gran capacidad de carga y una larga vida útil. También puede funcionar en un ambiente pobre. Es la segunda generación de nuestro inversor de onda sinusoidal pura de baja frecuencia I-P-XD-series.

Características

Salida de onda sinusoidal pura de 1 □, plena potencia

Control de 2 □ CPU, control inteligente, diseño modular

3 display pantalla LCD varios parámetros

4 design Diseño multifunción (AVR, UPS), no se necesita un cargador adicional y los aparatos eléctricos pueden protegerse.

5 connection conexión de batería externa, es conveniente para los usuarios ampliar el tiempo de uso y el tiempo de energía de respaldo

6 □ Con una capacidad de carga súper y una alta capacidad de carga, esta serie de inversores no solo puede impulsar la carga de resistencia; pero también varios tipos de cargas inductivas, como motor, aire acondicionado, taladros eléctricos, lámparas fluorescentes, lámparas de gas.

Diseño de circuito de baja frecuencia de 7 □, calidad estable, bajo índice de fallos y larga vida útil (bajo un funcionamiento adecuado, puede durar al menos 5 años)

8 protection Protección perfecta: protección de bajo voltaje, protección de alto voltaje, protección contra sobrecalentamiento, protección contra cortocircuitos, protección contra sobrecarga, alerta de alarma

Aprobaciones de 9 □ CE / EMC / LVD / RoHS

10 □ Dos años de garantía, soporte técnico de por vida

Función

1 function Función de inversión de CC a CA en modo de inversión (solo conectado con baterías y cargas), los usuarios pueden configurarlo en normal modo de trabajo o modo de reposo

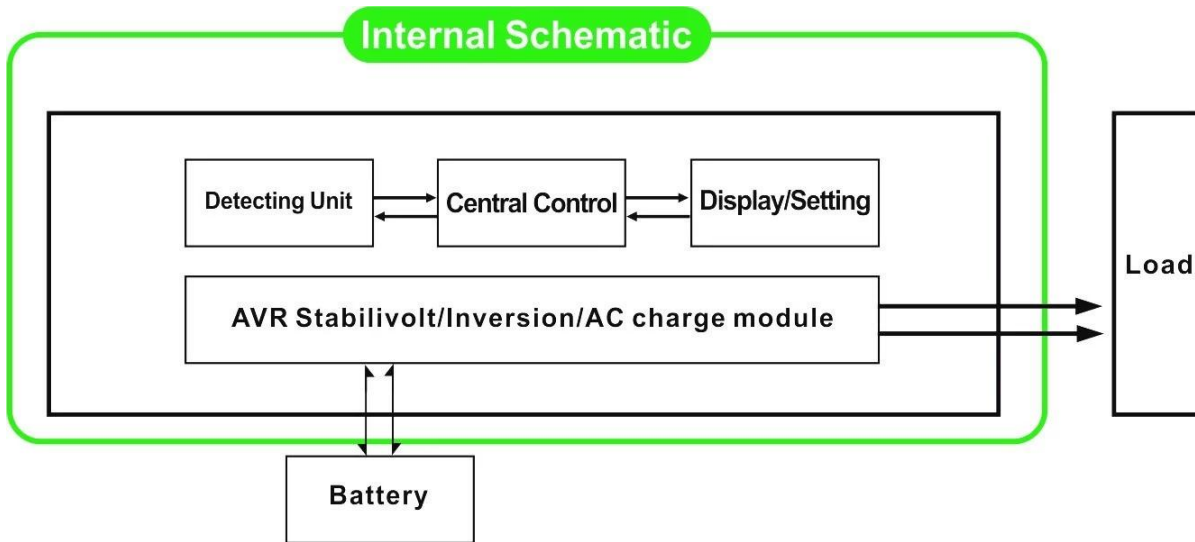

1.1 mode Modo de trabajo normal: la función FREQUENCY en la pantalla LCD está configurada en 01. No importa si está conectado a una carga de CA o no, el inversor siempre convierte de CC a CA. Está listo para suministrar energía a las cargas de CA. En este modo, la pantalla LCD mostrará el voltaje de salida como se muestra a continuación:

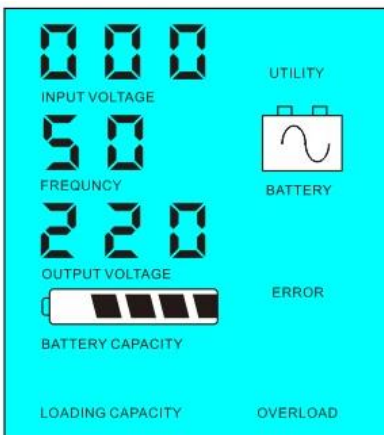

1.2 mode Modo de reposo □ FREQUENCY en la pantalla LCD está configurado como 02. Si la potencia de las cargas de CA conectadas es inferior al 5% de la potencia nominal del inversor, no habrá salida del inversor. Solo funciona el chip del inversor. El consumo de energía de la inversor es solo 1-6W. La pantalla LCD muestra el voltaje de salida 0. Si la potencia de las cargas conectadas es superior al 5%, el inversor convertirá automáticamente de CC a CA para suministrar energía para las cargas dentro de 5 s. los LCD muestra la salidat voltaje. Como se muestra abajo:

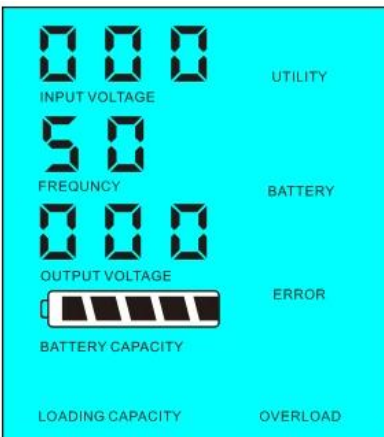

potencia nominal del inversor

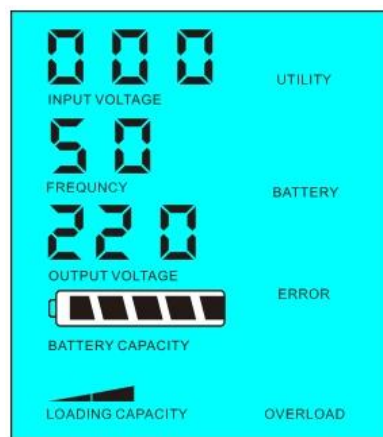

Potencia de carga □ 5% de la potencia nominal del inversor

Potencia de carga □ 5% de la

2 □ Función de UPS Cuando el inversor está conectado a la batería y la utilidad, los usuarios pueden

configurarlo para utilidad primero (CA primero) modo de espera de la batería o batería primero (DC primero) modo de espera de la utilidad.

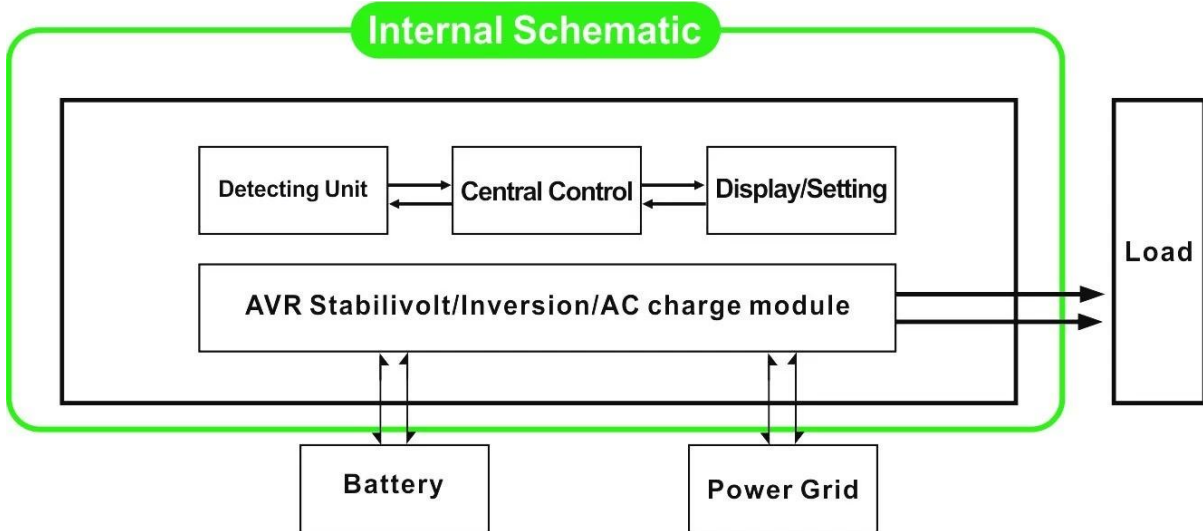

2.1 mode Modo de espera de la batería primero en la utilidad (primero la CA primero): la FRECUENCIA en la pantalla LCD está configurada en 01. Cuando la red y la batería están conectadas al inversor, la energía suministrará energía a las cargas antes. Cuando se corta la utilidad, la batería continuará automáticamente suministrando energía a través del inversor de energía.

Los pasos son los siguientes:

Paso 1: cuando la utilidad está disponible, impulsará las cargas directamente después de estabilizar el voltaje y al mismo tiempo cargar las baterías a través del inversor de potencia.

Paso 2: Cuando se corte la utilidad, el inversor convertirá de CC a CA automáticamente para garantizar un suministro de energía ininterrumpido dentro de 5 ms.

Paso 3: Cuando la utilidad esté nuevamente disponible, el inversor se transferirá automáticamente a la red eléctrica que suministra energía a las cargas y cargará las baterías a través del inversor de energía al mismo tiempo.

Ver el flujo de trabajo de la siguiente manera.

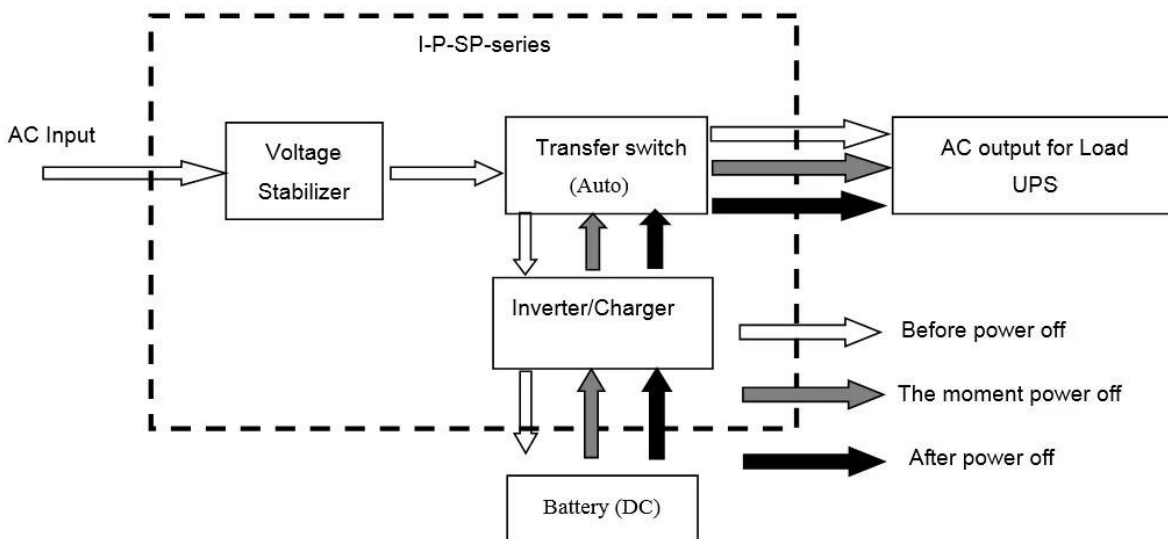

LCD se muestra como abajo:



Suministro de energía eléctrica y carga de batería.



La utilidad no está disponible, alimentación de la batería

2.2 stand Batería primero (DC primero), modo de espera de la utilidad de UPS: FRECUENCIA en la pantalla LCD se establece en 03. Cuando la utilidad y la batería están conectadas al inversor, la batería suministrará energía a las cargas antes de la utilidad. Cuando la capacidad de la batería no es suficiente, la utilidad continuará suministrando energía automáticamente.

Los pasos son los siguientes:

Paso 1: Cuando la batería está disponible, impulsará las cargas de CA a través del inversor de energía.

Paso 2: cuando la batería no tiene suficiente energía, se transferirá automáticamente a la red eléctrica que suministra energía a las cargas

Paso 3: después de que la batería esté completamente cargada (por ejemplo, [controlador de carga solar o eólica](#)), se transferirá automáticamente a la batería suministrando energía a las cargas a través del inversor de energía.

Ver el flujo de trabajo de la siguiente manera

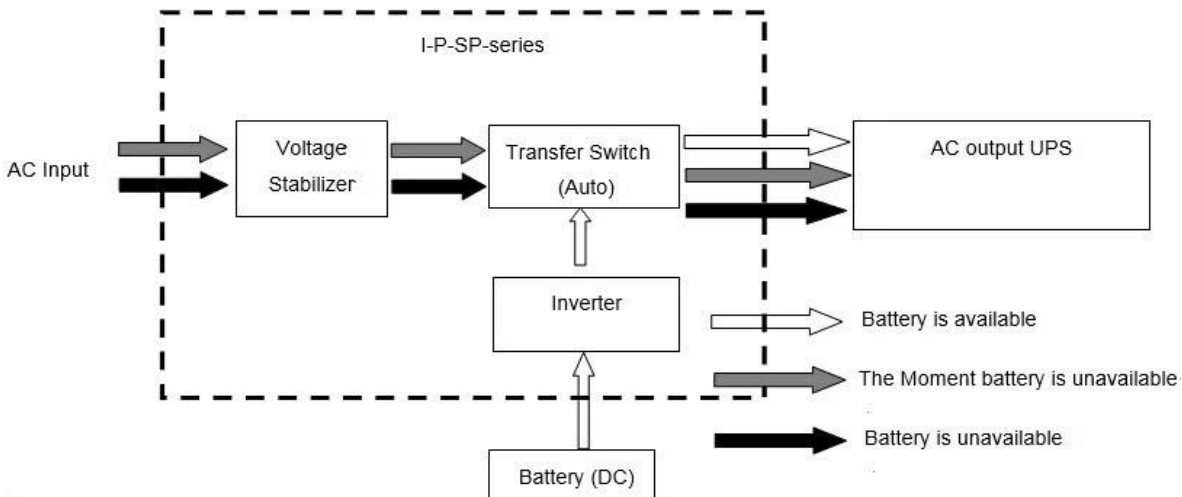

LCD se muestra como abajo:

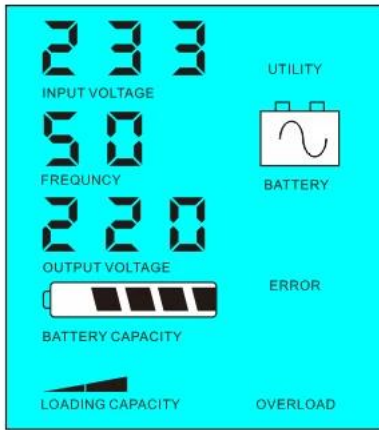

La batería está disponible

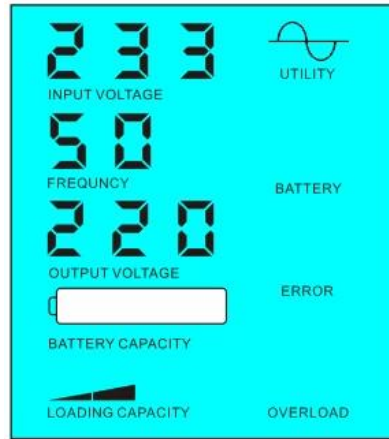

La batería no está disponible, suministro de energía eléctrica.

Parámetro

Modelo		8000VA
Parámetro		
Capacidad de salida nominal		6000W
La punta del Poder		12000W
Voltaje de la batería (DC)		96V / 192V [opcional]
Talla W x D x H (mm)		420 * 260 * 605
Tamaño de embalaje W x D x H (mm)		440 * 280 * 625
Peso neto / kg)		55
Peso bruto (kg)		sesenta y cinco
Parámetro general		
Modo de trabajo	1	Utilidad primero (CA primero) modo de espera de la batería
(Ajuste)	2	El modo de reposo, sin utilidad, carga la potencia superior al 5% de la potencia de salida nominal del inversor, comenzará a funcionar automáticamente
	3	Batería primero (DC primero), modo de espera de la utilidad de UPS
Entrada de CA	voltaje	220V ± 35% o 110V + 35% [opcional]
	Frecuencia	50Hz ± 3% o 60Hz ± 3% [opcional]
Salida de ca	voltaje	220V ± 3% o 230V ± 3 o 240V ± 3% o 100V ± 3% o 110V ± 3% (opcional)
	Frecuencia	50Hz ± 0.5 o 60Hz ± 0.5 (opcional)
Bateria cargada	Corriente de carga de CA	0 ~ 15A
	Tiempo de carga	Depende de la capacidad de la batería y la cantidad
	Protección de la batería	Detección automática, protección de carga y descarga, gestión inteligente.
Monitor	Modo de visualización	LCD
	Mostrar información	Voltaje de entrada, voltaje de salida, frecuencia de salida, capacidad de la batería, condición de carga, información de estado
Tipo de onda de salida		Salida de onda sinusoidal pura, distorsión armónica total THD ≤ 3
Capacidad de sobrecarga		[120% 1 min] [130% 10s
El consumo de energía	Modo de sueño	1 ~ 6W
	Modo normal	1 ~ 3A
Eficiencia de conversión		80% ~ 90%
Tiempo de transferencia		[5 ms] [CA a CC / CC a CA]
Proteccion		Sobrecarga, cortocircuito, alto voltaje de entrada, bajo voltaje de entrada, sobrecalentamiento
Ambiente	Temperatura	-10 °C [50 °C
	Humedad	10% [90%
	Altitud	≤ 4000m

Lo anterior es nuestro parámetro estándar. Sujeto a cambios sin previo aviso.

Tenemos nuestra propia [inversor profesional](#) y [controlador](#). El equipo de R & D y nosotros

Brindar soporte técnico y servicio OEM ODM.

Otros

Consulte el resumen del diseño, los documentos técnicos, los manuales de usuario, los folletos de productos, etc. El departamento de investigación y desarrollo realizó la 2ª edición el 5 de mayo de 2014.







Empresa







中外运敦豪