

## **Я-P-SPC серии НизкийЧастота [Солнечная энергия инвертора с встроенной солнечнойКонтроллер заряда 3500W](#)**



### **Компонент**

- 1) Высокийкачество низкая частота чистый синусоидальный инвертор (с подсобным заряда функция функция ИБП)
- 2) Встроенный ШИМСолнечная зарядка мощность [контроллер](#)

### **Применение**

- 1) -Решетки солнечная энергосистема
- 2) Полезность и солнечная дополняют [Система выработки электроэнергии](#)

### **Особенности**

- 1) Легкоустановить. Чтобы настроить солнечную систему, пользователям нужно лишь подключить его с солнечнойпанели и батареи.
- 2) CPUУправление, Интеллектуальное управление, модульная конструкция
- 3) СветодиодыЖК-дисплей. ЖК-дисплей может отображать различные параметры (например, выходного напряжения, частоты,режим работы)
- 4) Многофункциональныйдизайн, функция AVR ИБП. Пользователям не нужно покупать солнечную, контроллер, зарядное устройство переменного токаили стабилизатор.
- 5) Подключение внешнего аккумулятора, этоудобно для пользователей, чтобы расширить использование времени и резервного времени питания
- 6) Супер несущая способность и высокая грузоподъемность, эта серия & NBSP; инверторы могут не только ездить сопротивление нагрузки;но и различные виды индуктивных нагрузок, таких как двигателя, кондиционера,электрические дрели, люминесцентная лампа, газовая лампа. Он может управлять практически любые видынагрузка
- 7) НизкийЧастота дизайн чистый контур синусоида, стабильное качество, легко обслуживания, низкаяотказов и длительный срок службы (принадлежащая работа, он может длиться вне менее 5 лет)

8) ОтличноеЗащита: низкая защита напряжения, защита высокого напряжения, защита от перегрева, защита от короткого замыкания, защита от перегрузки

9) CE / одобрения Электромагнитная совместимость / LVD / RoHS / FCC

10) 2 года гарантии, пожизненная техническая поддержка

## Функция

### -Решетки Солнечной Система питания

1. При подключении с батареи и AC нагрузки, пользователи могут установить его до нормальной рабочей режиме или режиме сна.

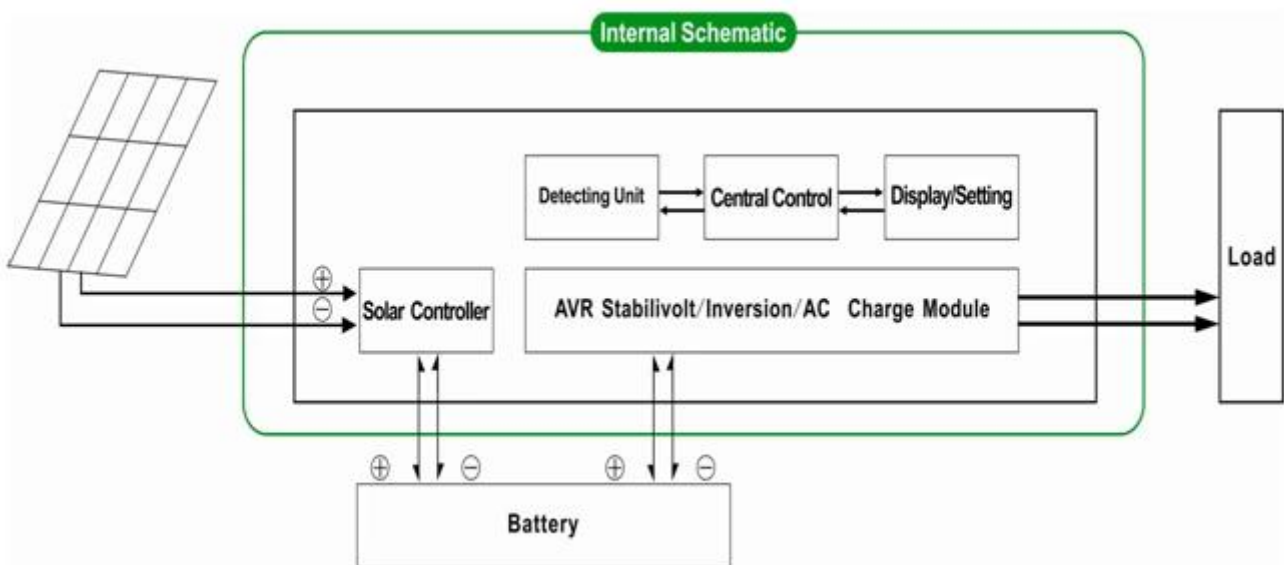

1.1 Нормальное рабочее Режим: частота в ЖК-дисплее установлен в 01. Независимо от того, это не связано нагрузки переменного тока или нет, Инвертор всегда преобразовывать постоянный ток в NBSP AC &.; Это готов для питания нагрузок переменного тока. В этом режиме, на экране будет отображена выходное напряжение, как показано ниже:



1.2 & NBSP; Спящий режим: Фrequncу в ЖК-дисплее установлен как 02. If сила подключенных нагрузок переменного тока ниже чем на 5% от номинальной мощности инвертора, не будет никакого вывода из инвертора. Только чип преобразователя работает. Потребляемая мощность инвертора только 1-6W. На дисплее отображается выходное напряжение 0. Если

силаПодключенная нагрузка составляет более 5%, то инвертор автоматически преобразовывать постоянный ток в AC для питания нагрузок в пределах 5 секунд. На дисплее отображается выходное напряжение. Как показано ниже:

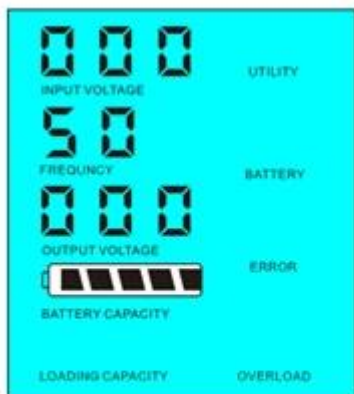

Load's power < 5% of inverter's rated power



Load's power > 5% of inverter's rated power

Пожалуйста, обратите внимание:

- 1) Только солнечная панель заряжает батареи
- 2) - Решетки солнечная энергетическая система. Это подходит для областей, которые отсутствие полезности или обильной солнечной

## Полезность и Солнечная дополняют система выработки электроэнергии

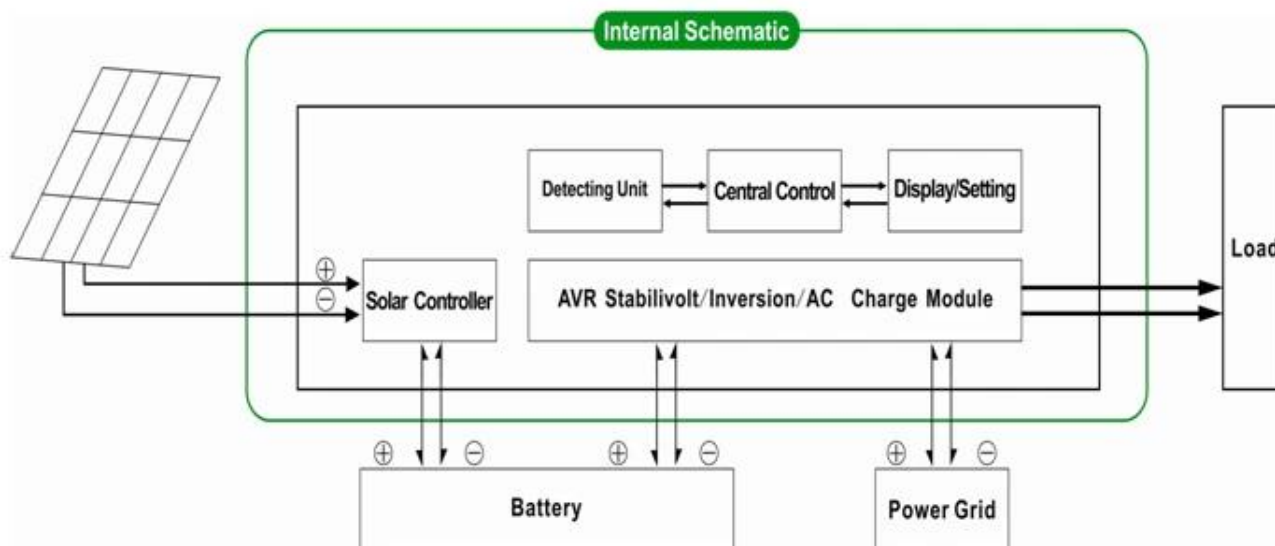

2. UPS Функция & NBSP; Если инвертор подключен к батарее и утилите, пользователи могут установить его в режиме ожидания (AC первый) батареи в режиме ожидания или батареи Первый режим (DC первой) утилита ожидания.

2.1. Utility первый (AC первый) батареи в режиме ожидания: ЧАСТОТЫ на ЖК-дисплее установлен в 01. Когда утилита и батареи подключены к преобразователю, утилита будет

поставлять мощность на нагрузку ранее. Когда утилита отрезан, батарея будет автоматически обеспечивать питание через инвертор.

Шаги заключаются в следующем:

Шаг1: Когда утилита доступна, она будет ездить нагрузки непосредственно после напряжения стабилизируется и в то же время батареей заряда через инвертор.

Шаг2: Когда утилита отрезан, инвертор преобразует постоянный ток в переменный автоматически обеспечения бесперебойного электроснабжения в течение 5 мс.

Шаг3: Когда утилита доступна снова, инвертор автоматически передавать Утилита подачи питания на нагрузки и батареей заряда через инвертор на же время.

Смотреть Workflow, как показано ниже.

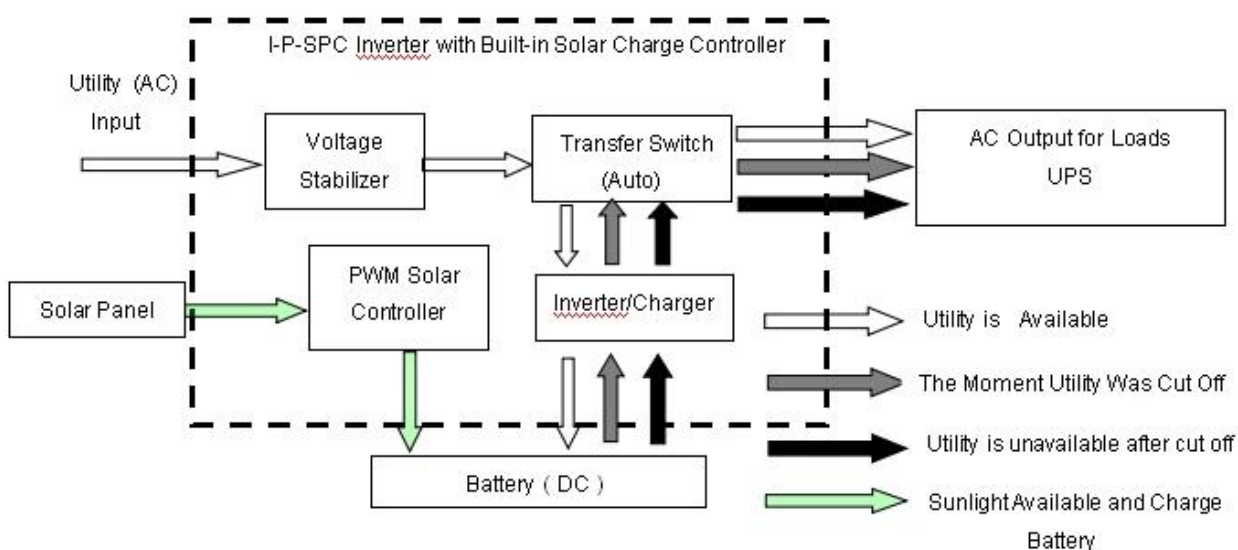

ЖК отображается, как показано ниже:

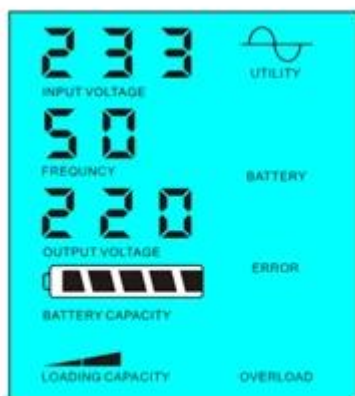

Utility supply power and charge battery

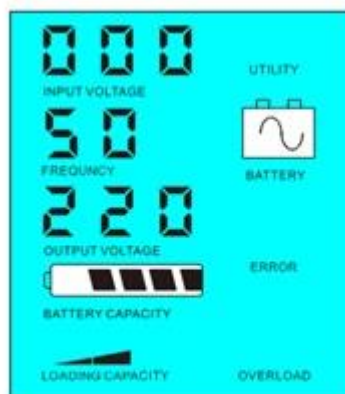

Without utility and battery supply power

Пожалуйста, обратите внимание:

1) Есть 2 способа для зарядки батареи, полезность и солнечные панели

2) Эта система подходит для властисистемы, построенные в районах, которые отсутствие полезности. Или люди могут использовать солнечные иУтилита в то же время.

2.2. Аккумуляторпервый (DC первой) Режим утилита Standby: ЧАСТОТЫ на ЖК-дисплее устанавливается как 03. Когда утилита ибатареи подключены к преобразователю, батарея будет подавать питание на нагрузкудо утилита. Когда емкость батареи не достаточно, утилита будет продолжатьподавать питание автоматически.

Шаги в следующем:

Шаг1: Когда батарея доступна, она будет ездить нагрузки переменного тока через инвертор.

Шаг2: Когда батарея не имеют достаточно сил, он будет автоматически передаваться вУтилита подачи питания к нагрузке

Шаг3: После того как аккумулятор полностью заряжен (например, солнца или ветра зарядаконтроллер), он автоматически переключение на батарею подачи питания нагрузки через инвертор.

Смотреть Workflow, как показано ниже.

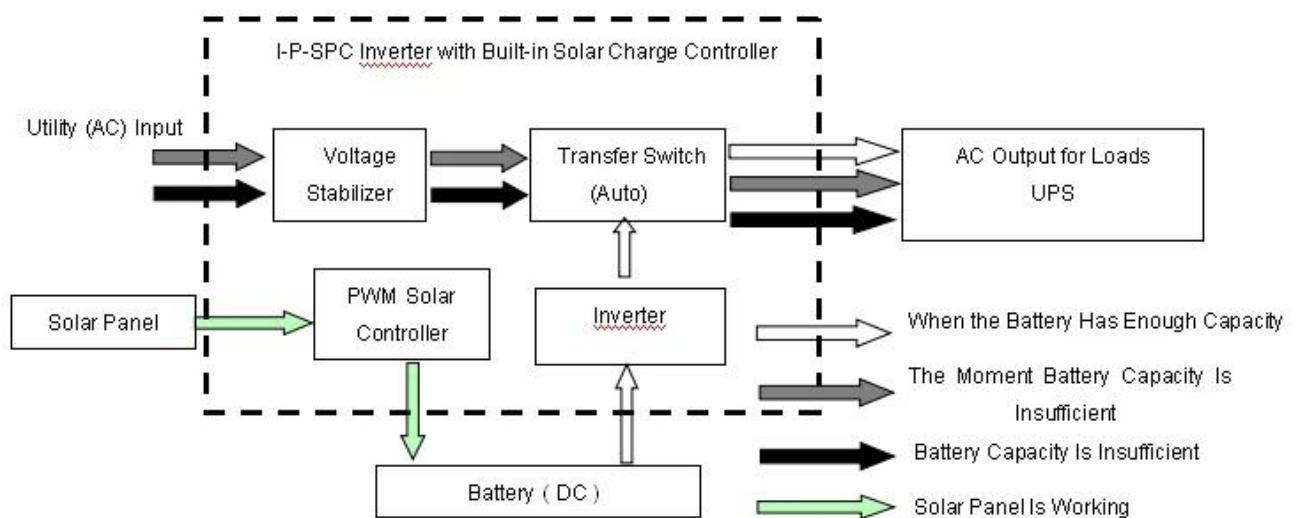

ЖК отображается, как показано ниже:

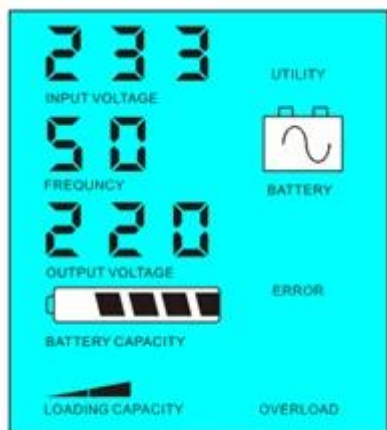

Battery available to supply power



Battery unavailable, utility supply power

Пожалуйста, обратите внимание:

- 1) Существует только один способ зарядки батареи: солнечная панель
- 2) Эта система подходит для областей, где электричество дорогие или экологические зоны, где солнечная энергия может быть полностью используется для сохранения полезности bill. such как дома солнечной & Amp; системы ветра, Светофор солнечная и усилителя; ветер система

## Параметр

Режим	5000VA	
Номинальная Выходная мощность	3500W	
Пик Мощность	7000W	
Аккумулятор Напряжение (DC)	48V	
PWM Солнечный контроллер	Напряжение	48V
	Текущий	50A
	PV Макс Входное напряжение	48 Система: 100V
Размер Ш x Г x В (мм)	420 * 260 * 605	
Упаковка Размер Ш x Г x В (мм)	440 * 280 * 625	
Чистая Вес (кг)	31	
Общая Вес (кг)	33	
<b>Генеральный Параметр</b>		
Рабочая Режим (Настройка)	1	Утилита первый (AC первый) батарейный режим ожидания
	2	Режим сна, нет утилита, мощность нагрузки составляет более 5% из номинальной выходной мощности, инвертор включится автоматически
	3	Аккумулятор первый (DC первый) Режим утилита ожидания
AC Входной	Напряжение	220 В ± 35% или 110V + 35% (дополнительно)
	Частота	50 Гц ± 3% или 60 ± 3% (опционально)
AC Выход	Напряжение	220 ± 3% или 230 ± 3 or 240V ± 3% или 100V ± 3% или 110 ± 3% (опционально)
	Частота	50 Гц ± 0,5 или 60 Гц ± 0,5 (Дополнительно)

Утилита зарядки	АС Зарядка	0 ~ 15A
	Зарядка Время	В зависимости от емкости батареи и количество
	Аккумулятор Защита	Автоматическое обнаружение, Зарядка и защиты от разрядки, Интеллектуальное управление
PV Зарядка		Суммарный ток PV ввода должно быть меньше Чем Номинальный ток PWM солнечной контроллера
Показать	Показать Режим	LCD + LED
	Показать Информация	Входное напряжение, выходное напряжение, выходной Частота, батареи Емкость, состояние нагрузки, Статус Информация
Выход Тип волны		Чисто выход волны синуса, гармонические Искажение THD $\leq$ 3
Перегрузка Возможность		> 120% 1 мин, > 130% 10s
Мощность Потребление	Сон Режим	1 ~ 6 Вт
	Нормальная Режим	1 ~ 3A
Преобразование Эффективность		80% ~ 90%
Передача Время		<5 мс (переменного тока в постоянный / постоянного тока в переменный)
Защита		Выход перегрузки, короткого замыкания, высокого напряжения вход, низковольтное вход, перегрев
Окружающая среда	Температура	-10 °C ~ 50 °C
	Влажность	10% ~ 90%
	Высота над уровнем моря	$\leq$ 4000m

выше является нашим стандартным параметр. Возможны изменения без предварительного уведомления.

Мы есть наш собственный профессиональный инвертор и контроллер R & усилитель; D команда, и мы оказывать техническую поддержку и OEM ODM обслуживание

Информация контроллер выше стандартно parameter. It нашей компании может быть изменен на другой ШИМ контроллера заряда.

## Соединения Диаграмма



## I-P-SPC-Series System



I-P-SPC-Series Inverter+Solar Controller

Другие

Пожалуйста видеть схему конструкции, техническоедокументы, руководства пользователя, брошюры продуктов, etc. Research и развитияОтдел сделал & NBSP; 1<sup>ул</sup> издание5 мая 2014 года.