

# Sistema solar fora da grade 12V/24V/36V/48V 80A MPPT Solar Charge Controller



## Recurso

1. E tem um algoritmo MPPT eficiente, eficiência MPPT  $\geq 99,5\%$  e eficiência do conversor de até 98%.
2. Modo de carga: três estágios (corrente constante, tensão constante, carga flutuante), prolonga a vida útil das baterias.
3. Four Tipos de seleção do modo de carga: ON/OFF, controle de tensão PV, controle de tempo duplo, controle de tempo PV+.
4. Battery Sistema de tensão Reconhecimento automático.
5. Três tipos de configurações de parâmetro de ácido de chumbo (selo \ gel \ inundado) são selecionadas pelo usuário, e o usuário também pode personalizar os parâmetros para outros carregamentos da bateria.
6. Tem uma função de carregamento limitante atual. Quando a potência do PV é muito grande, o controlador mantém automaticamente a potência de carregamento e a corrente de carregamento não excederá o valor nominal.
7. Support Multi - Machine paralelo para realizar a atualização de energia do sistema.
8. High Definição Função de exibição LCD para verificar o dispositivo executando dados e status de trabalho, também pode suportar modificar o parâmetro de exibição do controlador.
9. RS485 Comunicação, podemos oferecer protocolo de comunicação ao gerenciamento integrado e desenvolvimento secundário do usuário conveniente.
10. Support PC Monitoramento de software e módulo WiFi para realizar o monitoramento da nuvem de aplicativos.
11. CE, ROHS, FCC Certificações aprovadas, podemos ajudar os clientes a passar em várias certificações.
12. 2 anos de garantia e 2 ~ 10 anos de garantia prolongada também podem ser fornecidos.

## Parâmetro

Série Mestre		48BL-80A	48BH-80A
Categoria de Produto	Propriedades do controlador	MPPT (rastreamento máximo de ponto de energia)	
	Eficiência MPPT	$\geq 99,5\%$	
	Poder de espera	0,5W ~ 1,2W	
	Tensão do sistema	Reconhecimento automático	48V
	Método de dissipação de calor	Resfriamento de ar	

Características de entrada	Tensão de entrada max.pv (VOC)	DC150V	DC300V	
	Inicie o ponto de tensão de carga	Tensão da bateria + 3V	Tensão da bateria + 10V	
	Ponto de proteção de tensão de entrada baixa	Tensão da bateria + 2V	Tensão da bateria + 5V	
	Ponto de proteção de tensão	DC150V	DC300V	
	Potência PV classificada	Sistema 12V	1040W	□
		Sistema de 24V	2080W	□
		Sistema 36V	3120W	□
Sistema 48V		4160W	4160W	
Sistema 96V		□	□	
Características de carga	Tipos de bateria selecionáveis (bateria de gel padrão)	Ácido de chumbo selado, bateria de gel, inundados (outros tipos de baterias também podem ser definidos)		
	Corrente de cobrança	80a	80a	
	Método de carregamento	3 estágios: Corrente constante (carregamento rápido)-Carga de flutuação de tensão		
Características de carga	Tensão de carga	O mesmo que a tensão da bateria		
	Corrente nominal de carga	80a	80a	
	Modo de controle de carga	No modo \ OFF, modo de controle de tensão PV, modo de controle de tempo duplo, modo de controle de tempo PV +		
Exibir e comunicação	Modo de exibição	Exibição de backlight do código de segmento LCD de alta definição		
	Modo de comunicação	Porta RJ45 de 8 pinos/RS485/Suporte PC Monitoramento de software/Suporte Módulo WiFi para realizar o Monitoramento da Cloud de App App		

Outros parâmetros	Proteger a função	Entrada de entrada sobre \ sob proteção de tensão, prevenção de proteção reversa de conexão, proteção contra derramamento de bateria etc.
	Temperatura de operação	-20 °C ~+50 °C
	Temperatura de armazenamento	-40 °C ~+75 °C
	IP (proteção de entrada)	IP43
	Máx.Tamanho da conexão	50mm <sup>2</sup>
	Peso líquido (kg)	7.1
	Peso bruto (kg)	8.8
	Tamanho do produto [mm]	420*280*95
	Tamanho da embalagem (mm)	510*368*210

Página de configuração

**Observação:** Todas as informações acima são uma amostra que é o estado de trabalho de **MESTRE** em alguns tempo .Em diferentes estágio de trabalho, os parâmetros mudarão, Assim, como o trabalhoing modo, corrente de carga, modo de carga, potência de carga e assim por diante;No modo de falha, ele mostrará o modo de falha;

**Comp superiorvocêsoftware e teste suaveção**

MPPT Solar MonitorV1.0

**IPANDEE** MPPT Model: Explorer-M2460 Firmware: V2.6 Serial: 9246111120220419 Message: Click [START EDIT] to modify parameters!

Com Port: COM1

BaudRate: 9600

Address: 1

Opened

**Running State**

Standby

**Real-time Data**

PV Volt: 0.1V  
 BAT Volt: 14.2V  
 Load Volt: 14.1V  
 CHG Curr: 0.0A  
 Load Curr: 0.4A  
 CHG Power: 0W  
 Load Power: 5W  
 Inner Temp: 27.0°C  
 BAT Temp: 25.0°C  
 Alarm Tip: PV Low

**Electricity Statistics**

Day CHG: 0.0kWh  
 Month CHG: 0.0kWh  
 Total CHG: 0.0kWh  
 Day Used: 0.5kWh  
 Month Used: 0.5kWh  
 Total Used: 0.5kWh

**Bat Parameters Of Controller**

Bat Category: FLD System Volt: (Auto)12V  
 C. V. Charge: 14.6V Float Charge: 13.8V  
 Equalizing V: 14.8V Equalizing T: 30 min  
 Max Chg Curr: 60.0A Max Load Curr: 30.0A  
 Battery Over: 15.0V Over Recover: 14.8V  
 Battery Low: 10.5V Low Recover: 11.0V

**Bat Parameters Set**

Select Battery

BatType: FLD Sys. Volt: Auto  
 Max CHG -I: 60.0 A  
 Max Load-I: 30.0 A

**Lead Acid Battery(9~15V)**

C.V. Charge: 14.6 V  
 Equalizing V: 14.8 V  
 Float Charge: 13.8 V  
 Equalizing T: 30 min  
 Battery Over: 15.0 V  
 Over Recover: 14.8 V  
 Battery Low: 10.5 V  
 Low Recover: 11.0 V

**Lithium Battery**

Charge Volt: 14.4 V  
 Nominal Volt: 12.8 V  
 Battery Over: 15.0 V  
 Over Recover: 14.4 V  
 Battery Low: 7.6 V  
 Low Recover: 8.0 V

**Load Output Parameters Of Controller**

Load Control Mode: On Mode

Note: If Vbat exceeds the protection, will turn off!

**Load Output Set**

Light Mode

On Load->PV Low: 30.0 V OFF Delay: 10 min  
 OffLoad->PV OK: 30.0 V OFF Delay: 10 min

**Dual Timer Mode**

Timer1->On Time: 10:30 OFF Time: 21:00  
 Timer2->On Time: 00:00 OFF Time: 00:00

**Light-Time Mode**

Dark->On Load->PvLow: 30.0 V On Hour: 12 H  
 Dawn->OffLoad->Pv Ok: 30.0 V On Hour: 0 H

Load Mode Selection: On Mode

Copyright(C)IPANDEE [2022/1] 2022- 4-19 15:37:33 Bytes received: 378468 Bytes sent: 99320 Language: English



## Diagrama de conexão do sistema

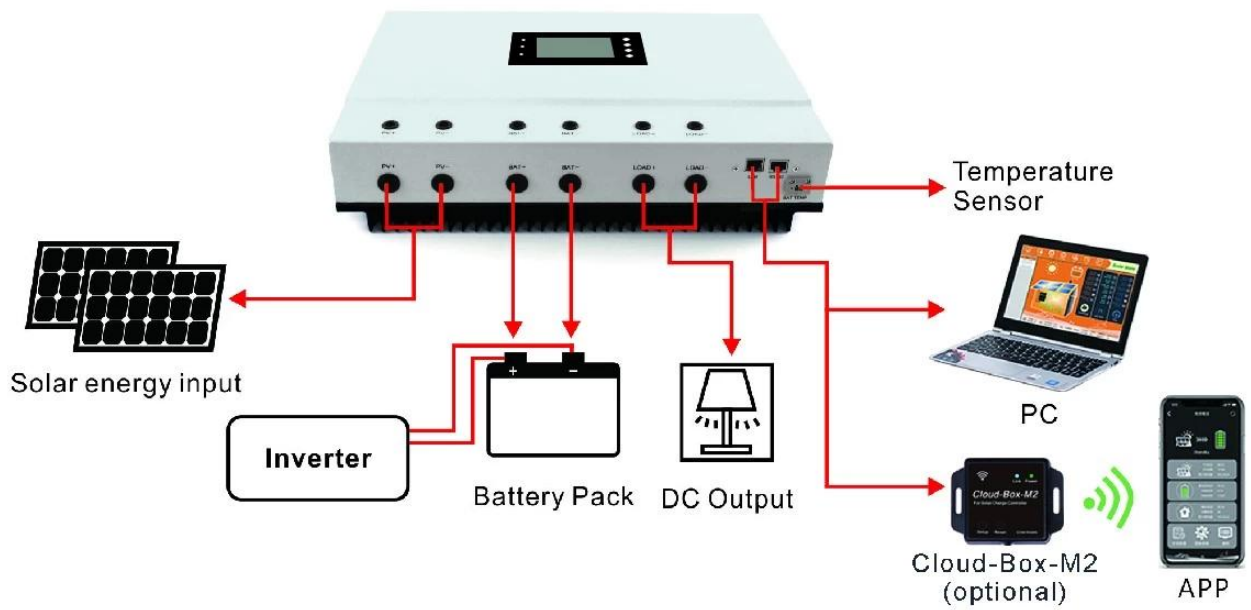

**Diagrama de conexão paralelo**

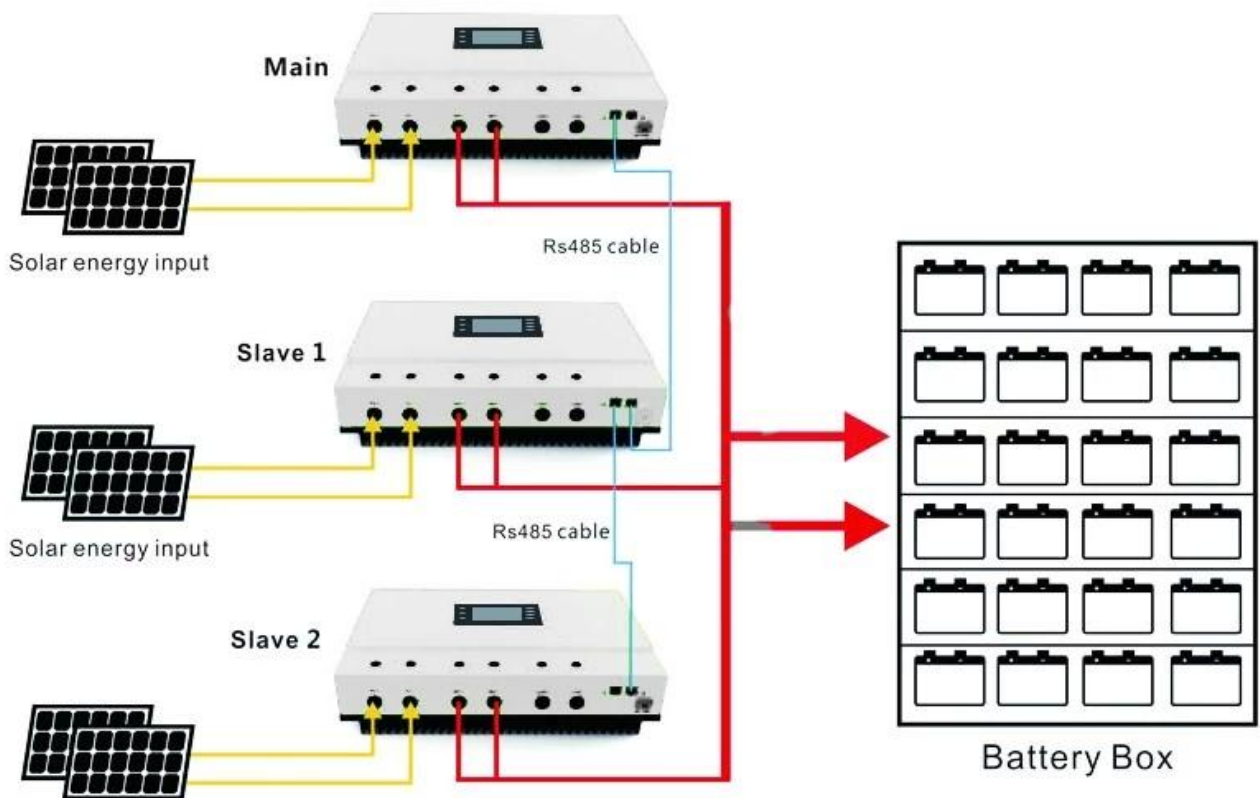

**Mestre MPPT Controller venceu Shanghai 10º (2016) S nec Fair 10top Destaques**



**Bem -vindo ao contato, discuta mais detalhes**

