

MPPT 80A 100A Controlador de carga solar 12V 24V 36V 48V para o sistema solar de grade off



Recurso

1. E tem um algoritmo MPPT eficiente, eficiência MPPT $\geq 99,5\%$ e eficiência do conversor de até 98%.
2. Arge Modo: três estágios (corrente constante, tensão constante, carga flutuante), prolonga a vida útil das baterias.
3. ur Tipos de seleção do modo de carga: ON/OFF, controle de tensão PV, controle de tempo duplo, controle de tempo PV+.
4. RECONHECIMENTO AUTOMÁTICO DO SISTEMA DE TERTER.
5. Rream tipos de configurações de parâmetro de ácido de chumbo (vedação \ gel \ inundado) que o FCan deve ser selecionado pelo usuário, e o usuário também pode personalizar os parâmetros para outros carregamentos da bateria.
6. tem uma função de carregamento limitadora atual. Quando a potência do PV é muito grande, o controlador mantém automaticamente a potência de carregamento e a corrente de carregamento não excederá o valor nominal.
7. Port Multi - Machine paralelo para realizar a atualização de energia do sistema.
8. Gh Definição Função de exibição LCD para verificar o dispositivo executando dados e status de funcionamento, também pode suportar modificar o parâmetro de exibição do controlador.
9. 485 Comunicação, podemos oferecer protocolo de comunicação ao gerenciamento integrado e desenvolvimento secundário do usuário conveniente.
10. Monitoramento de software PC e módulo Wi -Fi para realizar o monitoramento da nuvem de aplicativos.
11. ROHS, FCC Certificações aprovadas, podemos ajudar os clientes a passarem várias certificações.
- 12..2 anos de garantia e 2 ~ 10 anos de garantia prolongada também podem ser fornecidos.

Parâmetro

Série Mestre		48BL-80A	48BL-100A	48BH-80A
Categoria de Produto	Propriedades do controlador	MPPT (rastreamento máximo de ponto de energia)		
	Eficiência MPPT	$\geq 99,5\%$		
	Poder de espera	0,5W ~ 1,2W		
	Tensão do sistema	Reconhecimento automático	48V	
	Método de dissipação de calor	Resfriamento de ar		

Características de entrada	Tensão de entrada max.pv (VOC)	DC150V		DC300V	
	Inicie o ponto de tensão de carga	Tensão da bateria + 3V		Tensão da bateria + 10V	
	Ponto de proteção de tensão de entrada baixa	Tensão da bateria + 2V		Tensão da bateria + 5V	
	Ponto de proteção de tensão	DC150V		DC300V	
	Potência PV classificada	Sistema 12V	1040W	1300W	□
		Sistema de 24V	2080W	2600W	□
Sistema 36V		3120W	3900W	□	
Sistema 48V		4160W	5200W	4160W	
Sistema 96V		□	□	□	
Características de carga	Tipos de bateria selecionáveis (bateria de gel padrão)	Ácido de chumbo selado, bateria de gel, inundados (outros tipos de baterias também podem ser definidos)			
	Corrente de cobrança	80a	100a	80a	
	Método de carregamento	3 estágios: Corrente constante (carregamento rápido)-Carga de flutuação de tensão			
Características de carga	Tensão de carga	O mesmo que a tensão da bateria			
	Corrente nominal de carga	80a	100a	80a	
	Modo de controle de carga	No modo \ OFF, modo de controle de tensão PV, modo de controle de tempo duplo, modo de controle de tempo PV +			
Exibir e comunicação	Modo de exibição	Exibição de backlight do código de segmento LCD de alta definição			
	Modo de comunicação	Porta RJ45 de 8 pinos/RS485/Suporte PC Monitoramento de software/Suporte Módulo WiFi para realizar o Monitoramento da Cloud de App App			

Outros parâmetros	Proteger a função	Entrada de entrada sobre \ sob proteção de tensão, prevenção de proteção reversa de conexão, proteção contra derramamento de bateria etc.
	Temperatura de operação	-20 °C ~+50 °C
	Temperatura de armazenamento	-40 °C ~+75 °C
	IP (proteção de entrada)	IP43
	Máx.Tamanho da conexão	50mm2
	Peso líquido (kg)	7.1
	Peso bruto (kg)	8.8
	Tamanho do produto □mm□	420*280*95
	Tamanho da embalagem (mm)	510*368*210

Software de computador superior e software de teste

Diagrama de conexão do sistema

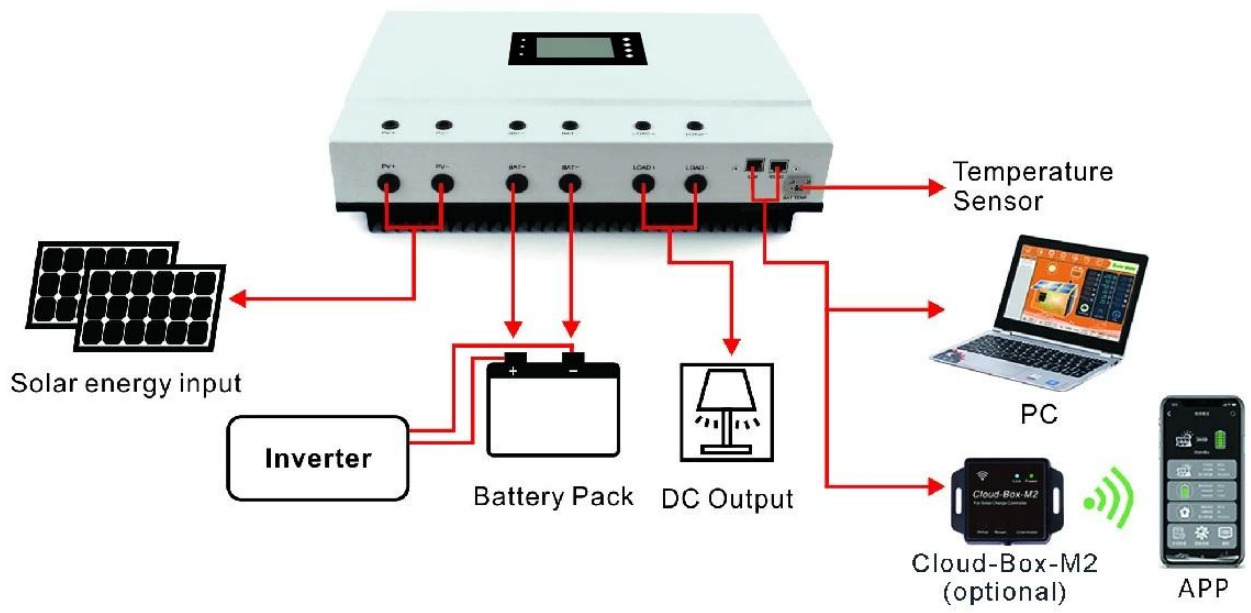

Diagrama de conexão paralelo

