

**série 12V 24V 48V 3KW TPI2 inversor carregador UPS China  
imagens detalhadas**



DC-



DC INPUT		
12V	24V	48V
	✓	

DC+



Remote Port



PP2012201+001502



AC OUTPUT



MAX 5A

AC INPUT | AC OUTPUT



L N E | L N E

Inverter Output Protect



Charger Input Protect





## Características chave

1. Poder Surge do inversor até 3 vezes
2. Saída de frequência: 50Hz ou 60 Hz ajustável por usuários
3. modos de trabalho: DC primeira / AC primeira ajustáveis pelos usuários
4. Baixa consumption de energia em modo sleep, 1-6w
- estágio 5. Três carga para a bateria: CC, CV, CF

Para obter especificações, por favor [baixe aqui](#)

## Função

**Função 1.DC / AC Conversão**

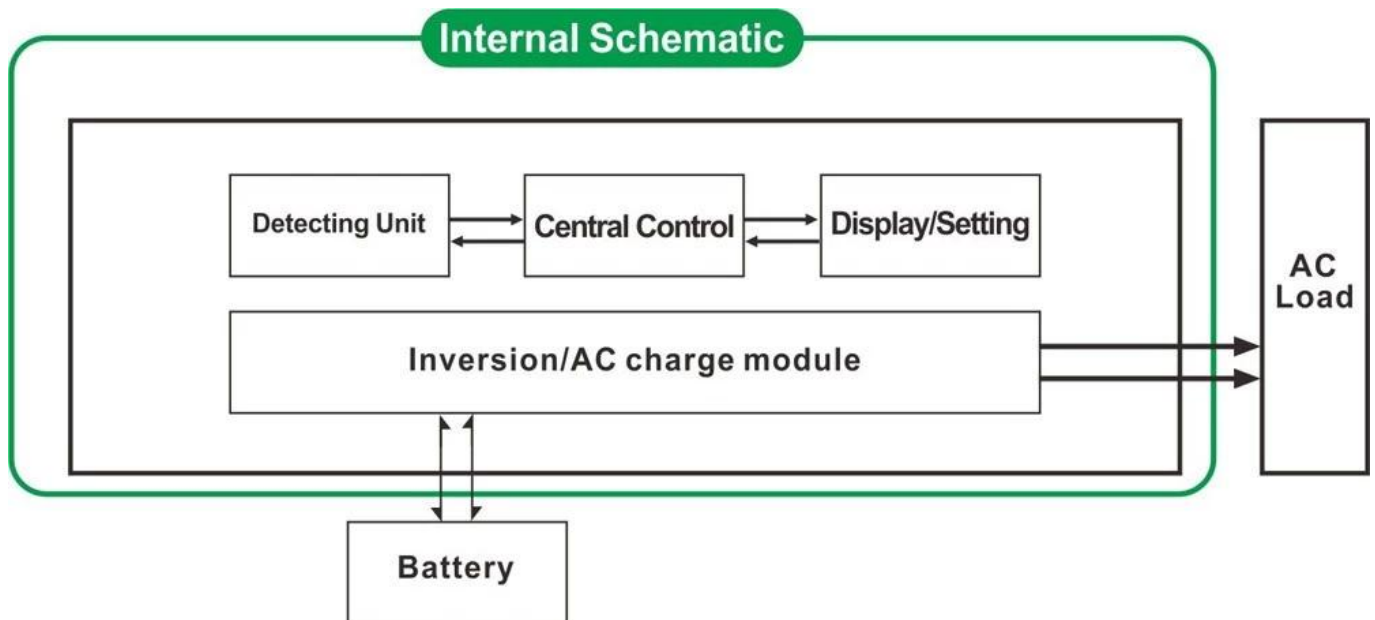

### função de carregamento inteligente 2. alta potência

- 1) Ele pode cobrar 8 tipos de pilhas (detalhes verifique parâmetro)
- 2) Alto poder de carregamento (detalhe verifique parâmetro)
- 3) Modo de carga em três fases: Constante fase Corrente de carga (CC), a fase de carregamento de tensão constante (CV), Float



### função 3. UPS

Ela pode ser definida como a utilidade primeiro (AC primeiro) modo de espera ou Bateria primeiro modo utilitário de espera (primeira DC).

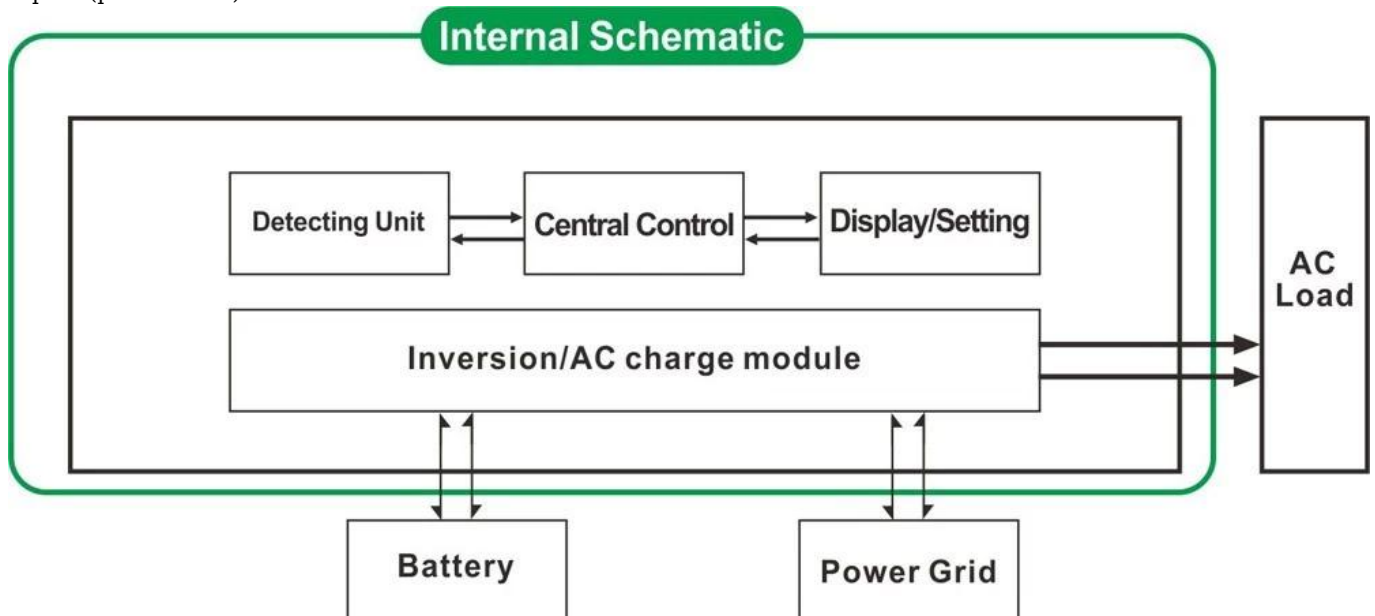

3.1. Utility primeira, bateria modo de espera UPS (no painel girar o botão para "AC")

3.2. Bateria primeiro, utilidade modo de espera UPS (no painel girar o botão para "DC").

### Características

1. saída de onda senoidal pura
2. Gestão do CPU, controle inteligente, design modular
3. LCD e LED display pode mostrar os parâmetros e status de trabalho do inversor.
4. Os usuários podem configurá-lo no modo de suspensão ou no modo normal de trabalho e definir a prioridade de saída

(AC primeira ou DC em primeiro lugar). A frequência de saída (50Hz ou 60Hz) pode ser escolhido.

5. Eficiência de conversão elevada (87% -98%), baixo consumo de energia (1W ~ 6W no modo sleep). É a melhor escolha de conversores para o sistema de energia solar

6. O inversor pode cobrar 8 tipos de baterias tais como baterias seladas de chumbo ácido, baterias de chumbo-ácido aberto, bateria gel. Por favor, note: A bateria de lítio pode ser carregada também, os parâmetros relacionados precisam ser definidas na fábrica.

7. potência de carga alta e a função de carregamento pode ser fechado

8. Esta série de inversores têm forte capacidade de transporte de carga e capacidade de sobrecarga. A potência de pico é 3 vezes a potência de saída nominal. Por exemplo, o modelo de 1KW pode dirigir 1HP condicionador de ar, modelo 2KW pode dirigir 2HP condicionador de ar, 3KW pode dirigir 3HP condicionado.

9. Adotando o mais recente projeto americano circuito de baixa frequência, materiais elétricos importados de marca nova, transformador de cobre puro, o sistema é uma longa vida útil muito estável (mais de 5 anos em condições de uso normal)

10. Proteção perfeita (proteção de baixa tensão de entrada, proteção de alta tensão de entrada, sobre proteção de temperatura, proteção contra curto-circuito, proteção de sobrecarga)

11. EMC, LVD, RoHS aprovações de certificação

12. 2 anos de garantia e tempo de vida de assistência técnica.

## Especificação

Parâmetro		1000W	2000W	3000W	4000W	5000W	6000W
Modelo							
Potência nominal de saída		1000W	2000W	3000W	4000W	5000W	6000W
Pico de energia		3000W	6000W	9000W	12000W	15000W	18000W
Tensão da bateria (DC)		12V ou 24V ou 48V (opcional)			24V ou 48V (opcional)		
Tamanho W x D x H (mm)		318 * 218 * 368			440 * 218 * 400		
Tamanho da embalagem W x D x H (mm)		395 * 275 * 520			520 * 275 * 520		
Peso Líquido (kg)		27	28	30	39	40	51
Peso bruto (kg)		29	30	32	43	48	53
Modo de trabalho (Configuração)	EM	modo normal de trabalho					
	FILHO	Sono Mode.1-6W consumo Quando a energia de carga maior do que a potência de saída nominal de 5%, ele vai começar a funcionar automaticamente					
	FORA	completamente off					
Entrada AC	Voltagem	220V ± 35% ou 110V + 35% (opcional)					
	Frequência	50Hz ou 60Hz					
	Voltagem	220V ± 3% ou 230 V ou 240 V ± 3 ± 3% ou 100V ± 3% ou 110V ± 3% (opcional)					
saída AC	Frequência	Frequência é o mesmo que a frequência do utilitário no modo de utilidade. Frequência 50Hz ou 60Hz (opcional) na DC / AC modo de converter					
	AC	1000W	2000W	3000W	4000W	5000W	6000W
	BASTÃO						
	Corrente	35A	65A	75A	/	/	/
	de carga	20A	35A	45A	65A	70A	75A
	(Max)	10A	15A	30A	35A	40A	50A
O carregamento Utility (Tipo de bateria "0" significa que a função de carga AC está fechado)	Tipo de Bateria	Americana Gel Bateria, Lã Bateria 1, pilhas2 Lã, chumbo selada Bateria de ácido, Europa Gel de bateria, baterias de ácido Abrir chumbo, cálcio bateria, De-ácido ou Bateria OEM					
	Modo de carregamento	Três estágios de carregamento: CC, CV, CF					
	O tempo de carga	Decidiu pela capacidade e quantidade de bateria					
	Proteção da bateria	deteccção, carga e descarga proteção, gerenciamento automático inteligente					
UPS	CA	Utility em primeiro lugar, espera bateria					
Prioridade	DC	Bateria em primeiro lugar, espera utilitário					
	Modo de exibição	LED LCD +					
Exibição	Apresentação de Informações	tensão de entrada, tensão de saída, frequência de saída, capacidade da bateria, condição de carga, informações de status					
Tipo de saída	Onda	onda senoidal pura					
sobrecarga	Ability	> 120%, um mínimo de 130% > 10s					
Consumo de energia	Modo dormir	1 ~ 6W					
	Modo normal	1 ~ 3A					
Eficiência de conversão		87% ~ 98%					
Tempo de transferência		<5ms (AC para DC / DC para AC)					
proteção		saída de sobrecarga, curto-circuito, a entrada de alta tensão, entrada de baixa tensão, superaquece					
Meio Ambiente	Temperatura	-10 °C ~ 50 °C					
	Umidade	10% ~ 90%					
	Altitude	≤4000m					

## **certificados**

[ISO2008](#)

[ISO2004](#)

[CE-EMC](#)

[CE-LVD](#)

[FCC](#)

[RoHS](#)

## **Serviço e contato**

1. [OEM e ODM encomendas](#) são fornecidos.
2. Solução Poder consultar disponíveis com base em grupo técnico
3. 24 meses de garantia; tempo ao longo da vida estendida serviço técnico.
4. Qualquer das suas perguntas serão orientados pela equipe técnica profissional.
5. estudo técnico gratuito e discussão sobre os produtos são fornecidos a cada ano.

Um dos nosso outro produto-chave: [controlador de carga I-P-Smart2 MPPT](#).