

Controller del sistema solare 12V/24V/36V/48V 80A [Controller di carica solare MPPT](#)



Caratteristica

1. A ha un algoritmo MPPT efficiente, efficienza MPPT $\geq 99,5\%$ e efficienza del convertitore fino al 98%.
2. Modalità di carica: tre fasi (corrente costante, tensione costante, carica mobile), prolunga la durata delle batterie.
3. Quattro tipi di modalità di carico Selezione: ON/OFF, controllo della tensione fotovoltaica, controllo a doppio tempo, controllo del tempo PV+.
4. Riconoscimento automatico della tensione del sistema di battery.
5. Prettiche 3 tipi di batteria a piombo-acido comunemente utilizzate (sigillo \ gel \ alluvione) Impostazioni di parametri FANS essere selezionati dall'utente e l'utente può anche personalizzare i parametri per altri ricariche della batteria.
6. È una funzione di ricarica limitante di corrente. Quando la potenza del fotovoltaico è troppo grande, il controller mantiene automaticamente la potenza di ricarica e la corrente di ricarica non supererà il valore nominale.
7. Support Multi - Machine Parallel Per realizzare l'aggiornamento dell'alimentazione del sistema.
8. ALTA DEFINIZIONE LCD Funzione di visualizzazione LCD Per verificare anche i dati in esecuzione del dispositivo e lo stato di lavoro, può anche supportare modificare il parametro di visualizzazione del controller.
9. RS485 Comunicazione, possiamo offrire un protocollo di comunicazione alla comoda gestione integrata dell'utente e allo sviluppo secondario.
10. Support PC Monitoraggio del software e modulo WiFi per realizzare il monitoraggio del cloud App.
11. CE, ROHS, certificazioni FCC approvate, possiamo aiutare i clienti a passare varie certificazioni.
12. 2 anni di garanzia e 2 ~ 10 anni può anche essere fornito un servizio di garanzia esteso.



Parametro

Serie master		48BL-80A	48BH-80A	
Categoria di prodotto	Proprietà del controller	MPPT (tracciamento massimo del punto di alimentazione)		
	Efficienza MPPT	≥99,5%		
	Potere di standby	0,5 W ~ 1,2 W.		
	Tensione di sistema	Riconoscimento automatico	48v	
	Metodo che si dissipa di calore	Aria condizionata		
Caratteristiche di input	Tensione di ingresso MAX.PV (VOC)	DC150V	DC300V	
	Avviare il punto di tensione di carica	Tensione della batteria + 3V	Tensione della batteria + 10V	
	Punto di protezione a bassa tensione di ingresso	Tensione della batteria + 2V	Tensione della batteria + 5V	
	Punto di protezione di tensione	DC150V	DC300V	
	Potenza fotovoltaica nominale	Sistema 12V	1040w	□
		Sistema 24 V.	2080w	□
Sistema 36V		3120W	□	
Sistema 48 V.		4160w	4160w	
Sistema 96V		□	□	

Caratteristiche di carica	Tipi di batteria selezionabili (batteria gel predefinita)	Possono essere definiti anche l'acido di piombo sigillato, la batteria del gel (anche altri tipi di batterie)	
	Corrente classificata a carica	80a	80a
	Metodo di ricarica	3 stadi: corrente costante (caricamento rapido)-Carica a flottamento della tensione	
Caratteristiche di carico	Tensione di carico	Lo stesso della tensione della batteria	
	CARICA CORRENTE CORRENTE	80a	80a
	Modalità di controllo del caricamento	ON \ OFF Modalità, modalità di controllo della tensione fotovoltaica, modalità di controllo a doppio tempo, modalità di controllo PV + Time	
Display e comunicazione	Modalità display	Display di retroilluminazione del codice LCD ad alta definizione	
	Modalità di comunicazione	Porta RJ45 a 8 pin/RS485/Supporto PC Monitoraggio del software/Supporto Modulo WiFi per realizzare il monitoraggio del cloud App	
Altri parametri	Proteggi la funzione	Input-output su \ in base alla protezione della tensione, prevenzione della protezione inversa di connessione, protezione per lo spargimento della batteria ecc.	
	Temperatura operativa	-20 °C ~+50 °C	
	Temperatura di conservazione	-40 °C ~+75 °C	
	IP (protezione da ingresso)	IP43	
	Max.Dimensione della connessione	50mm2	
	Peso netto (kg)	7.1	
	Peso lordo (kg)	8.8	
	Dimensione del prodotto □mm□	420*280*95	
Dimensione dell'imballaggio (mm)	510*368*210		

Software per computer superiore e software di prova

MPPT Solar MonitorV1.0

IPANDEE MPPT Model: Explorer-M2460 Firmware: V2.6 Serial: 9246111120220419 Message: Click [START EDIT] to modify parameters!

Com Port: COM1

BaudRate: 9600

Address: 1

Opened

Running State

Standby

Real-time Data

PV Volt: 0.1V
 BAT Volt: 14.2V
 Load Volt: 14.1V
 CHG Curr: 0.0A
 Load Curr: 0.4A
 CHG Power: 0W
 Load Power: 5W
 Inner Temp: 27.0°C
 BAT Temp: 25.0°C
 Alarm Tip: PV Low

Electricity Statistics

Day CHG: 0.0kWh
 Month CHG: 0.0kWh
 Total CHG: 0.0kWh
 Day Used: 0.5kWh
 Month Used: 0.5kWh
 Total Used: 0.5kWh

Bat Parameters Of Controller

Bat Category: FLD System Volt: (Auto)12 V
 C. V. Charge: 14.6 V Float Charge: 13.8 V
 Equalizing V: 14.8 V Equalizing T: 30 min
 Max Chg Curr: 60.0 A Max Load Curr: 30.0 A
 Battery Over: 15.0 V Over Recover: 14.8 V
 Battery Low: 10.5 V Low Recover: 11.0 V

Bat Parameters Set

Select Battery

BatType: FLD Sys. Volt: Auto
 Max CHG -I: 60.0 A
 Max Load-I: 30.0 A

Lead Acid Battery(9~15V)

C. V. Charge: 14.6 V
 Equalizing V: 14.8 V
 Float Charge: 13.8 V
 Equalizing T: 30 min
 Battery Over: 15.0 V
 Over Recover: 14.8 V
 Battery Low: 10.5 V
 Low Recover: 11.0 V

Lithium Battery

Charge Volt: 14.8 V
 Nominal Volt: 12.8 V
 Battery Over: 15.0 V
 Over Recover: 14.4 V
 Battery Low: 10.5 V
 Low Recover: 11.0 V

Load Output Parameters Of Controller

Load Control Mode: On Mode

Note: If Vbat exceeds the protection, will turn off!

Load Output Set

Light Mode

On Load->PV Low: 10.0 V Off Delay: 10 min
 OffLoad->PV OK: 10.0 V Off Delay: 10 min

Dual Timer Mode

Timer1->On Time: 10:30 OFF Time: 21:00
 Timer2->On Time: 00:00 OFF Time: 00:00

Light-Time Mode

Dark->On Load->PvLow: 10.0 V On Hour: 12 H
 Dawn->OffLoad->Pv Ok: 10.0 V On Hour: 0 H

Load Mode Selection: On Mode

Copyright(C)IPANDEE [2022/1] 2022- 4-19 15:37:33 Bytes received: 378468 Bytes sent: 99320 Language English

Diagramma di connessione del sistema

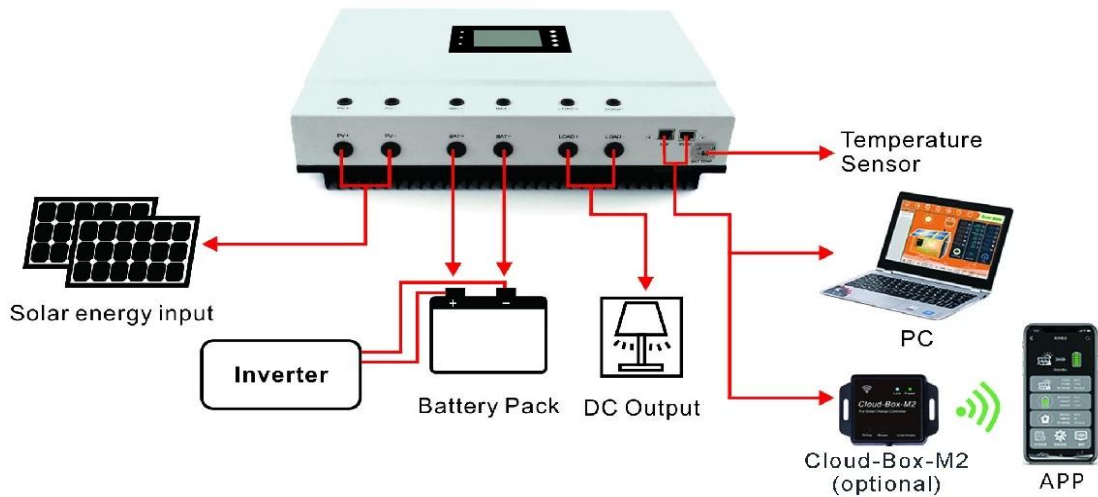

Diagramma di connessione parallelo

