

Serie 12V 24V 48V 3KW TPI2 Inverter Charger UPS Cina

Immagini dettagliate



DC-



DC INPUT		
12V	24V	48V
	✓	

DC+



Remote Port



AC OUTPUT



MAX 5A

AC INPUT | AC OUTPUT



L N E | L N E

Inverter
Output Protect



Charger
Input Protect





Caratteristiche principali

1. potenza di picco del convertitore fino a 3 volte
Frequenza 2. Uscita: 50 HZ o 60 HZ regolabile dagli utenti
3. Modalità di lavoro: DC prima / AC prima regolabile dagli utenti
4. Bassa consumption potenza in modalità sleep, 1-6w
- Fase 5. Tre carica alla batteria: CC, CV, CF

Per ottenere le specifiche, si prega di [Scarica qui](#)

Funzione

Funzione 1.DC / AC di conversione

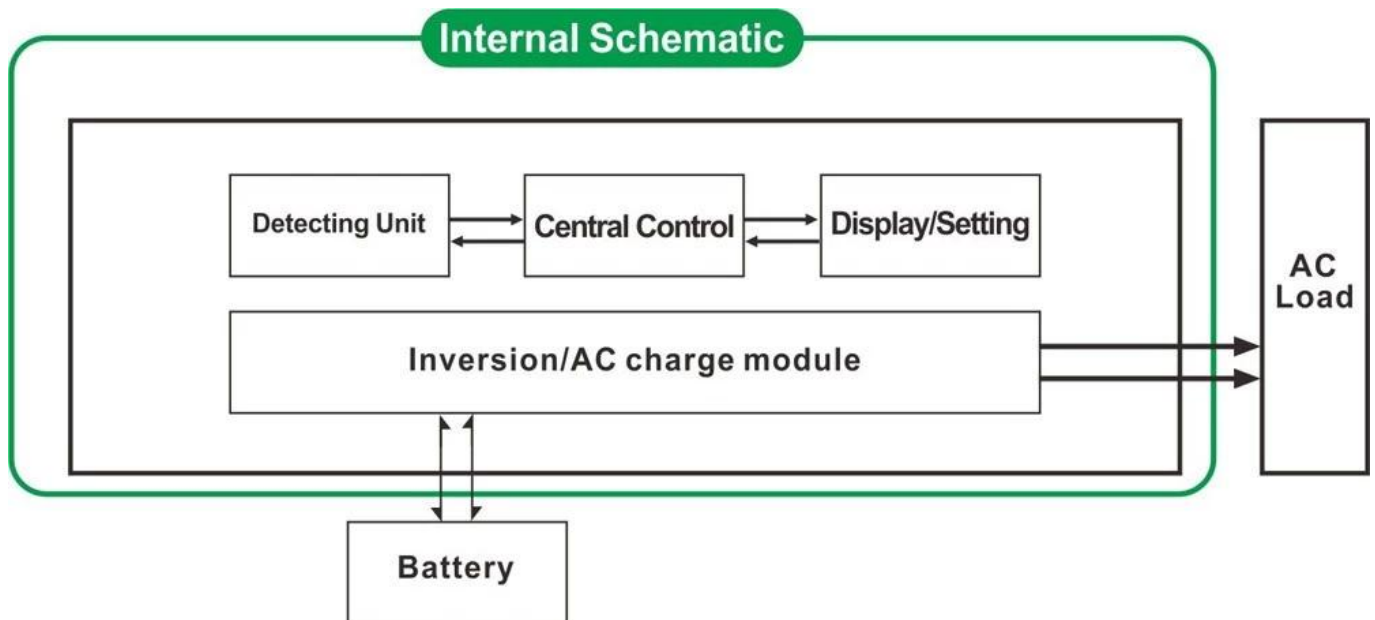

Funzione di carica intelligente 2. ad alta potenza

- 1) Può caricare 8 tipi di batterie (dettaglio si prega di parametro)
- 2) Elevata potenza di carica (dettaglio si prega di controllare parametri)
- 3) a tre stadi modalità di ricarica: fase di carica a corrente costante (CC), fase di carica a tensione costante (CV), Float



Funzione 3. UPS

Può essere impostato come utility primo (AC prima) in modalità standby batteria o la batteria prima modalità utility standby (prima DC).

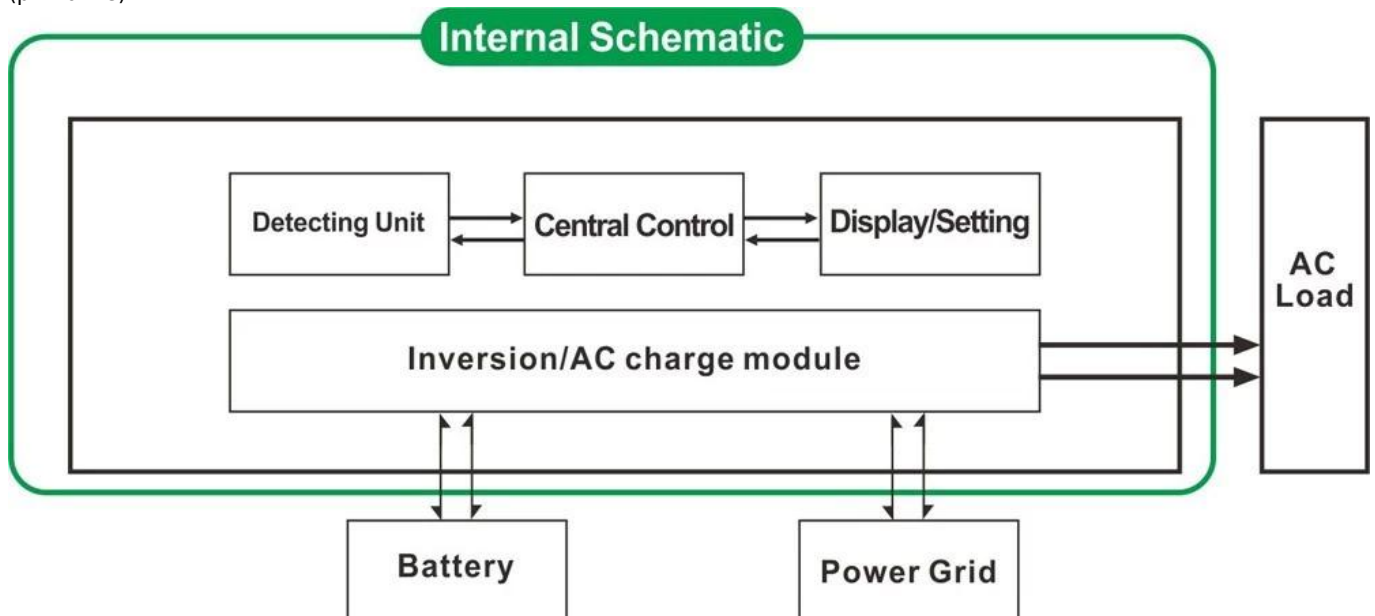

3.1. Utility prima, batteria in standby mode UPS (sul pannello di ruotare il tasto per "AC")

3.2. Batteria prima, utility standby mode UPS (sul pannello di ruotare il tasto per "DC").

Caratteristiche

1. Uscita sinusoidale pura
- Gestione 2. CPU, controllo intelligente, design modulare
3. LCD e display a LED in grado di mostrare i parametri e la condizione di funzionamento dell'inverter.
4. Gli utenti possono impostare in modalità sleep o in modalità normale di funzionamento e la priorità di uscita impostata (AC o DC prima prima). La frequenza di uscita (50Hz o 60Hz) può essere scelto.

5. Alta efficienza di conversione (87% -98%), a basso consumo energetico (1W ~ 6W in modalità sleep). E 'la scelta migliore di inverter per il sistema di energia solare
6. L'inverter può caricare 8 tipi di batterie, come batterie piombo-acido sigillata, batteria al piombo aperto, batteria al gel. Nota gentile: La batteria al litio può essere ricaricata anche, devono essere impostati in fabbrica i relativi parametri.
7. Elevata potenza di carica e la funzione di carica può essere chiuso
8. Questa serie di inverter hanno una forte capacità di carico e capacità di sovraccarico. La potenza di picco è 3 volte della potenza nominale. Ad esempio, il modello 1KW può guidare 1HP condizionatore d'aria, modello 2KW può guidare 2HP condizionatore d'aria, 3KW può guidare 3HP condizionatore.
9. Adottando l'ultimo disegno di circuito a bassa frequenza americano, nuovo materiali elettrici importati, trasformatore di rame puro, il sistema è molto stabile lunga durata (più di 5 anni in condizioni di uso normale)
10. Protezione perfetta (protezione di bassa tensione di ingresso, protezione alta tensione in ingresso, protezione termica, protezione da cortocircuito, protezione di sovraccarico)
11. EMC, LVD, RoHS Omologazioni
12. 2 anni di garanzia e la durata dell'assistenza tecnica.

Specificazione

Parametro Modello	1000W	2000W	3000W	4000W	5000W	6000W		
Potenza nominale di uscita	1000W	2000W	3000W	4000W	5000W	6000W		
Potenza di picco	3000W	6000W	9000W	12000W	15000W	18000W		
Tensione della batteria (DC)	12V o 24V o 48V (opzionale)			24V o 48V (opzionale)				
Dimensioni L x P x H (mm)	318 * 218 * 368			440 * 218 * 400				
Formato dell'imballaggio L x P x H (mm)	395 * 275 * 520			520 * 275 * 520				
Peso netto (kg)	27	28	30	39	40	51		
Peso lordo (kg)	29	30	32	43	48	53		
Modalità di lavoro (Setting)	ON	Modalità di lavoro normale						
	S-ON	Sonno Mode.1-6W consumo Quando l'alimentazione del carico superiore al 5% votata potenza di uscita, che inizierà a funzionare automaticamente						
	OFF	Completamente off						
Input AC	Voltaggio	220V ± 35% o 110V + 35% (optional)						
	Frequenza	50Hz o 60Hz						
Uscita AC	Voltaggio	220V ± 3% o 230V ± 3 o 240 V ± 3% o 100V ± 3% o 110V ± 3% (optional)						
	Frequenza	La frequenza è la stessa frequenza di utilità in modo utility. Frequenza 50Hz o 60Hz (optional) in DC / AC mode convertire						
Utility carica (Batteria tipo "0" indica che la carica AC funzione è chiuso)	AC Corrente di carica (Max)	BAT	1000W	2000W	3000W	4000W	5000W	6000W
		12V	35A	65A	75A	/	/	/
		24V	20A	35A	45A	65A	70A	75A
		48V	10A	15A	30A	35A	40A	50A
	Tipo Di Batteria	Americana Gel Battery, Lana batteria 1, Lana batteria2, Sealed Lead Acid Battery, l'Europa Gel Battery, Open piombo batterie, Calcium Batteria, De-acido Batteria o OEM Batteria						
	Modalità di ricarica	Tre stadi carica: CC, CV, CF						
	Tempo di ricarica	Deciso dalla capacità della batteria e quantità						
	Protezione batteria	Rilevamento automatico, carica e protezione di scarico, gestione intelligente						
UPS Priorità	AC	Utility prima, standby batteria						
	DC	Batteria prima, utility standby						
Display	Modalità di visualizzazione	LCD + LED						
	Information Display	Tensione di ingresso, tensione di uscita, la frequenza di uscita, la capacità della batteria, condizione di carico, informazioni di stato						

Uscita onda Type		Onda sinusoidale pura
Sovraccarico Ability		> 120% 1 min, > 130% 10s
Consumo	Sleep Mode	1 ~ 6W
	Normal Mode	1 ~ 3A
Efficienza di conversione		87% ~ 98%
Tempo di trasferimento		<5ms (AC a DC / DC ad AC)
Protezione		Uscita sovraccarico, corto circuito, ingresso ad alta tensione, Ingresso a bassa tensione, si surriscalda
Ambiente	Temperatura	-10 °C ~ 50 °C
	Umidità	10% ~ 90%
	Altitudine	≤4000m

Certificati

[ISO2008](#)

[ISO2004](#)

[CE-EMC](#)

[CE-LVD](#)

[FCC](#)

[RoHS](#)

Servizio e contatto

1. [OEM e ODM](#) sono forniti.
2. Soluzione di alimentazione consultare disponibili sulla base di gruppo tecnico
3. garanzia di 24 mesi; tempo permanente esteso servizio tecnico.
4. Qualsiasi delle vostre domande sarà guidata dai team di tecnici professionisti.
5. studio tecnico gratuito e la discussione sui prodotti sono disponibili ogni anno.

Uno dei nostri altro prodotto chiave: [Regolatore di carica I-P-Smart2 MPPT](#).