

Χαρακτηριστικό

- Έχει αποτελεσματικό αλγόριθμο MPPT, απόδοση MPPT $\geq 99,5\%$, και απόδοση μετατροπεία έως και 98%.
- Λειτουργία απαλλαγής: Τρία στάδια (σταθερό ρεύμα, σταθερή τάση, πλωτό φορτίο), παρατείνει τη διάρκεια ζωής των μπαταριών.
- Τύποι πλήρους λειτουργίας λειτουργίας φόρτωσης: Ενεργοποίηση/απενεργοποίηση, έλεγχος τάσης PV, διπλός έλεγχος χρόνου, έλεγχος χρόνου PV+.
- ΑΥΤΟΚΙΝΗΤΙΚΗ ΑΝΑΓΝΩΣΗ ΤΩΝ ΣΥΣΤΗΜΑΤΟΣ ΣΥΣΤΗΜΑΤΟΣ.
- Τρία είδη κοινής χρήσης μπαταρίας μολύβδου-οξέος (σφραγίδα \ gel \ πλημμυρισμένο) Ρυθμίσεις παραμέτρων FCAN να επιλεγούν από τον χρήστη και ο χρήστης μπορεί επίσης να προσαρμόσει τις παραμέτρους για άλλες μπαταρίες.
- Έχει μια τρέχουσα λειτουργία περιορισμού της φόρτισης. Όταν η ισχύς του PV είναι πολύ μεγάλη, ο ελεγκτής διατηρεί αυτόματα τη δύναμη φόρτισης και το ρεύμα φόρτισης δεν θα υπερβαίνει την ονομαστική τιμή.
- Υποστηρίξτε πολλαπλές μηχανές παράλληλα για να πραγματοποιήσετε αναβάθμιση λειτουργίας του συστήματος.
- High Definition LCD Λειτουργία εμφάνισης για να ελέγξετε τη συσκευή που τρέχει τα δεδομένα και την κατάσταση λειτουργίας, μπορεί επίσης να υποστηρίξει την τροποποίηση της παραμέτρου εμφάνισης του ελεγκτή.
- RS485 Επικοινωνία, μπορούμε να προσφέρουμε πρωτόκολλο επικοινωνίας στην ολοκληρωμένη διαχείριση και τη δευτεροβάθμια ανάπτυξη του βολικού χρήστη.
- Υποστηρίξτε την παρακολούθηση λογισμικού PC και την ενότητα WiFi για την πραγματοποίηση της παρακολούθησης σύννεφων εφαρμογών.
- CE, ROHS, πιστοποιήσεις FCC Εγκρίθηκαν, μπορούμε να βοηθήσουμε τους πελάτες να περάσουν διάφορες πιστοποιήσεις.
- 12,3 έτη εγγύηση και 3 ~ 10 χρόνια εκτεταμένη υπηρεσία εγγύησης μπορεί επίσης να παρέχεται.

Παράμετρος

Κύρια σειρά		48BL-100A
Κατηγορία προϊόντος	Ιδιότητες ελεγκτή	MPPT (μέγιστη παρακολούθηση σημείων ισχύος)
	Απόδοση MPPT	$\geq 99,5\%$
	Δύναμη αναμονής	0,5W ~ 1,2W
	Τάση συστήματος	Αυτόματη αναγνώριση
	Μέθοδος διαφοράς θερμότητας	Αερόψυξη
Χαρακτηριστικά εισόδου	Τάση εισόδου max.pv (VOC)	DC150V
	Ξεκινήστε το σημείο τάσης φόρτισης	Τάση μπαταρίας + 3V
	Χαμηλό σημείο προστασίας τάσης εισόδου	Τάση μπαταρίας + 2V
	Πάνω από την τάση προστασίας	DC150V

Χαρακτηριστικά φόρτισης	Επιλεγμένες τύποι μπαταριών (προεπιλεγμένη μπαταρία πηκτής)	Σφραγισμένο οξύ μολύβδου, μπαταρία πηκτής, πλημμυρισμένη (μπορούν επίσης να οριστούν άλλοι τύποι μπαταριών)
	Φορτογραφήστε το ρεύμα	100α
	Μέθοδος φόρτισης	3 στάδια: σταθερό ρεύμα (γρήγορη φόρτιση)
Χαρακτηριστικά φορτίου	Τάση φόρτωσης	Το ίδιο με την τάση της μπαταρίας
	Φορτίο ονομαστικό ρεύμα	100α
	Λειτουργία ελέγχου φόρτωσης	Σε λειτουργία \ off, λειτουργία ελέγχου τάσης PV, λειτουργία ελέγχου διπλού χρόνου, λειτουργία ελέγχου PV + ώρας
Εμφάνιση και επικοινωνία	Λειτουργία προβολής	Οθόνη οπίσθιου φακού κώδικα LCD κώδικα LCD
	Λειτουργία επικοινωνίας	8-PIN RJ45 PORT/RS485/Υποστήριξη Υποστήριξης Λογισμικού Παρακολούθησης Λογισμικού/Υποστήριξης WIFI για την πραγματοποίηση της παρακολούθησης σύννεφων εφαρμογών
Άλλες παραμέτρους	Προστασία της λειτουργίας	Εισαγωγή-εξόδου πάνω από \ κάτω από την προστασία τάσης, την πρόληψη της προστασίας της σύνδεσης αντίστροφης προστασίας, την προστασία από την απόρριψη της μπαταρίας κ.λπ.
	Θερμοκρασία λειτουργίας	-20 °C ~+50 °C
	Θερμοκρασία αποθήκευσης	-40 °C ~+75 °C
	IP (προστασία εισόδου)	IP43
	Μέγιστη.μέγεθος σύνδεσης	50mm ²
	Καθαρό βάρος (kg)	7.1
	Μεικτό βάρος (kg)	8.8
	Μέγεθος προϊόντος (mm ³)	420*280*95
Μέγεθος συσκευασίας (mm)	510*368*210	

Σελίδα ρύθμισης

Σημείωση: Όλες οι παραπάνω πληροφορίες είναι ένα δείγμα που είναι η κατάσταση εργασίας του **ΚΥΡΙΟΣ** σε ορισμένες χρόνος .Σε διαφορετικό στάδιο εργασίας οι παραμέτρους θα αλλάξουν, σαν δουλειάενέκωση λειτουργία, ρεύμα φόρτισης, λειτουργία φόρτισης, ισχύς φόρτισης και ούτω καθεξής.Στη λειτουργία σφάλματος θα εμφανίζει τη λειτουργία σφάλματος.

Επάνω comρυλογισμικό και δοκιμάστε μαλακόWείναι

MPPT Solar MonitorV1.0

IPANDEE MPPT Model: Explorer-M2460 Firmware: V2.6 Serial: 9246111120220419 Message: Click [START EDIT] to modify parameters!

Com Port: COM1

BaudRate: 9600

Address: 1

Opened

Running State

Standby

Real-time Data

PV Volt: 0.1V
 BAT Volt: 14.2V
 Load Volt: 14.1V
 CHG Curr: 0.0A
 Load Curr: 0.4A
 CHG Power: 0W
 Load Power: 5W
 Inner Temp: 27.0°C
 BAT Temp: 25.0°C
 Alarm Tip: PV Low

Electricity Statistics

Day CHG: 0.0kWh
 Month CHG: 0.0kWh
 Total CHG: 0.0kWh
 Day Used: 0.5kWh
 Month Used: 0.5kWh
 Total Used: 0.5kWh

Bat Parameters Of Controller

Bat Category: FLD System Volt: (Auto)12V
 C. V. Charge: 14.6V Float Charge: 13.8V
 Equalizing V: 14.8V Equalizing T: 30 min
 Max Chg Curr: 60.0A Max Load Curr: 30.0A
 Battery Over: 15.0V Over Recover: 14.8V
 Battery Low: 10.5V Low Recover: 11.0V

Bat Parameters Set

Select Battery

BatType: FLD Sys. Volt: Auto

Max CHG -I: 60.0 A
 Max Load-I: 30.0 A

Lead Acid Battery(9~15V)

C. V. Charge: 14.6 V
 Equalizing V: 14.8 V
 Float Charge: 13.8 V
 Equalizing T: 30 min
 Battery Over: 15.0 V
 Over Recover: 14.8 V
 Battery Low: 10.5 V
 Low Recover: 11.0 V

Lithium Battery

Charge Volt: 14.4 V
 Nominal Volt: 12.8 V
 Battery Over: 15.0 V
 Over Recover: 14.4 V
 Battery Low: 7.6 V
 Low Recover: 8.0 V

Load Output Parameters Of Controller

Load Control Mode: On Mode

Note: If Vbat exceeds the protection, will turn off!

Load Output Set

Light Mode

On Load->PV Low: 30.0 V OFF Delay: 10 min
 OffLoad->PV OK: 30.0 V OFF Delay: 10 min

Dual Timer Mode

Timer1->On Time: 10 : 30 OFF Time: 10 : 30
 Timer2->On Time: 10 : 30 OFF Time: 10 : 30

Light-Time Mode

Dark->On Load->PvLow: 30.0 V On Hour: 10 H
 Dawn->OffLoad->Pv Ok: 30.0 V On Hour: 0 H

Load Mode Selection: On Mode

Copyright(C)IPANDEE [2022/1] 2022- 4-19 15:37:33 Bytes received: 378468 Bytes sent: 99320 Language: English



Διάγραμμα σύνδεσης συστήματος

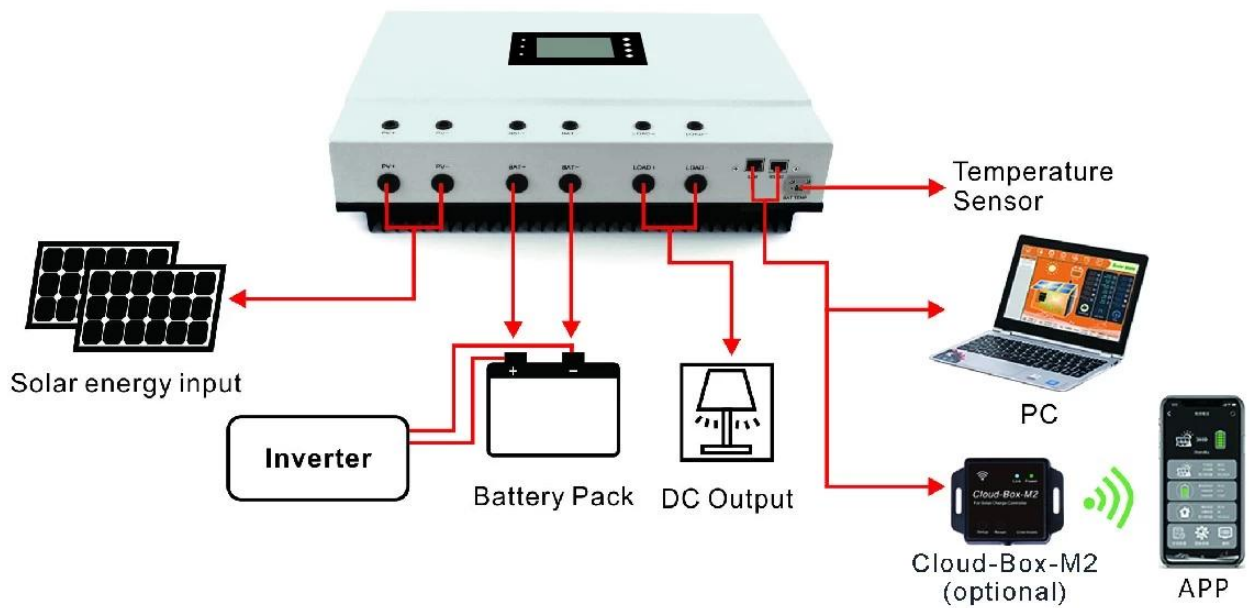

Παράλληλο διάγραμμα σύνδεσης

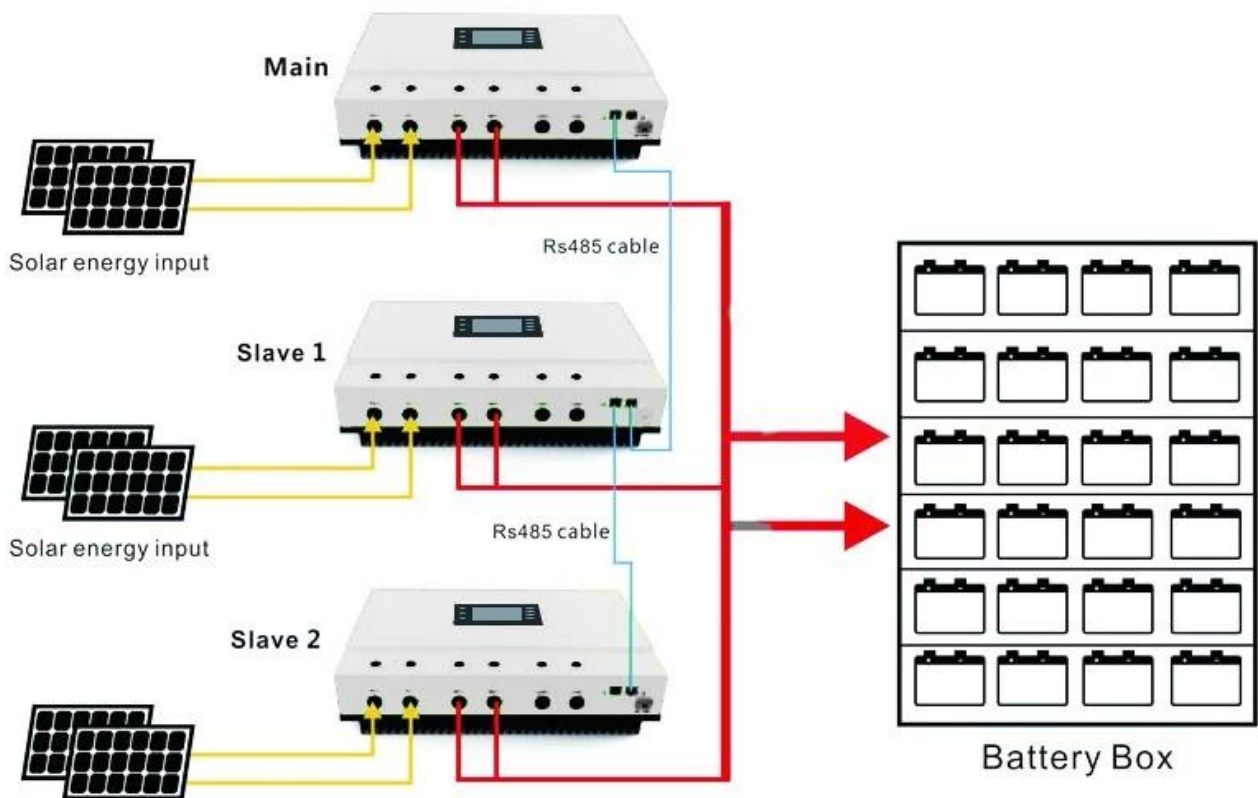

Ο Master MPPT Controller κέρδισε το Shanghai 10th (2016) SNEC Fair 10TOP Highlights



Καλώς ήλθατε για να επικοινωνήσετε με περισσότερες λεπτομέρειες:

