

Υψηλή ισχύς και τάση 96V 192V 216V 240V 384V MPPT Solar Controller



New Arrival

GALAXY

MPPT Solar Controller

96V 192V 216V 240V 384V



Η σειρά Galaxy είναι μια συνάρτηση μέγιστης παρακολούθησης σημείων ισχύος (MPPT) με ελεγκτή φορτίου υψηλής απόδοσης MPPT, έχει πολλά πλεονεκτήματα όπως η ευρεία αύξηση της εισόδου PV, η τάση του φορτιστή μπορεί να ρυθμιστεί, RS485 ή RS232 (προαιρετική) και θύρα επικοινωνίας LAN. Τρσοκονικός σχεδιασμός, μικρός όγκος, ελαφρύ βάρος, υψηλή απόδοση μετατροπής. Είναι το πιο υψηλό προϊόν στην ηλιακή αγορά.

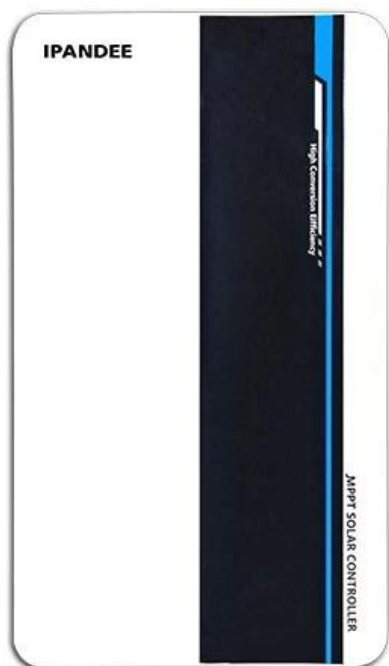

Μοντέλο προϊόντος

Μοντέλο	Σύστημα μπαταρίας	Μέγιστη Τάση εισόδου φωτοβολταϊκού	Ονομαστικό ρεύμα
Γαλαξία-B96-XXA	96V (8*12V)	430V	70α; 80A
Γαλαξία-B192-XXA	192V (16*12V□)	430V	50A, 60A
Galaxy-B216 (220) -xxa	216V (18*12V□)		
Γαλαξία-B240-xxa	240V (20*12V□)		
Γαλαξία-B384-XXA	384V (32*12V)	850V	70α; 80A

χαρακτηριστικό

1. Έχει έναν αποτελεσματικό αλγόριθμο MPPT, απόδοση MPPT $\geq 99,5\%$, και απόδοση μετατροπεία έως και 98%.
2. Λειτουργία απαλλαγής: Τρία στάδια (σταθερό ρεύμα, σταθερή τάση, πλωτό φορτίο), παρατείνει τη διάρκεια ζωής των μπαταριών.
3. Τύποι πλήρους λειτουργίας λειτουργίας φόρτωσης: Ενεργοποίηση/απενεργοποίηση, έλεγχος τάσης PV, διπλός έλεγχος χρόνου, έλεγχος χρόνου PV+.
4. Τρία είδη κοινής χρήσης μπαταρίας μολύβδου-οξέος (σφραγίδα \ gel \ πλημμυρισμένο) Ρυθμίσεις παραμέτρων FCAN να επιλεγούν από τον χρήστη και ο χρήστης μπορεί επίσης να προσαρμόσει τις παραμέτρους για άλλες μπαταρίες.
5. Έχει μια τρέχουσα λειτουργία περιορισμού της φόρτισης. Όταν η ισχύς του PV είναι πολύ μεγάλη, ο ελεγκτής διατηρεί αυτόματα τη δύναμη φόρτισης και το ρεύμα φόρτισης δεν θα υπερβαίνει την ονομαστική τιμή.
6. Υποστήριξη πολλαπλών μηχανών παράλληλη για να συνειδητοποιήσει την αναβάθμιση του συστήματος.
7. High Definition LCD Λειτουργία εμφάνισης για να ελέγξετε τη συσκευή που τρέχει τα δεδομένα και την κατάσταση εργασίας, μπορεί επίσης να υποστηρίξει την τροποποίηση της παραμέτρου εμφάνισης του ελεγκτή.
8. RS485 Επικοινωνία, μπορούμε να προσφέρουμε πρωτόκολλο επικοινωνίας στην ολοκληρωμένη διαχείριση του χρήστη και τη δευτεροβάθμια ανάπτυξη.
9. Υποχρεωτική παρακολούθηση λογισμικού PC και WiFi Module για την πραγματοποίηση της παρακολούθησης σύννεφων εφαρμογών.
10. CE, ROHS, πιστοποιήσεις FCC Εγκρίθηκαν, μπορούμε να βοηθήσουμε τους πελάτες να περάσουν διάφορες πιστοποιήσεις.
- 11,2 έτη εγγύηση και 2 ~ 10 χρόνια εκτεταμένη υπηρεσία εγγύησης μπορεί επίσης να παρέχεται.

Λογισμικό PC, Λογισμικό Παρακολούθησης, Εμφάνιση και Ορίστε την παράμετρο

MPPT Solar Monitor V1.0

IPANDEE MPPT Model: Explorer-M2460 Firmware: V2.6 Serial: 9246111120220419 Message: Click [START EDIT] to modify parameters!

Com Port: COM1

BaudRate: 9600

Address: 1

Opened

Running State

Standby

Real-time Data

PV Volt: 0.1V
 BAT Volt: 14.2V
 Load Volt: 14.1V
 CHG Curr: 0.0A
 Load Curr: 0.4A
 CHG Power: 0W
 Load Power: 5W
 Inner Temp: 27.0°C
 BAT Temp: 25.0°C
 Alarm Tip: PV Low

Electricity Statistics

Day CHG: 0.0kWh
 Month CHG: 0.0kWh
 Total CHG: 0.0kWh
 Day Used: 0.5kWh
 Month Used: 0.5kWh
 Total Used: 0.5kWh

Bat Parameters Of Controller

Bat Category: FLD System Volt: (Auto)12V
 C.V. Charge: 14.6V Float Charge: 13.8V
 Equalizing V: 14.8V Equalizing T: 30 min
 Max Chg Curr: 60.0A Max Load Curr: 30.0A
 Battery Over: 15.0V Over Recover: 14.8V
 Battery Low: 10.5V Low Recover: 11.0V

Bat Parameters Set

Select Battery

BatType: FLD Sys. Volt: Auto

Max CHG -I: 60.0 A
 Max Load-I: 30.0 A

Lead Acid Battery (9~15V)

C.V. Charge: 14.6 V
 Equalizing V: 14.8 V
 Float Charge: 13.8 V
 Equalizing T: 30 min
 Battery Over: 15.0 V
 Over Recover: 14.8 V
 Battery Low: 10.5 V
 Low Recover: 11.0 V

Lithium Battery

Charge Volt: 14.4 V
 Nominal Volt: 12.8 V
 Battery Over: 15.0 V
 Over Recover: 14.4 V
 Battery Low: 7.6 V
 Low Recover: 7.0 V

Load Output Parameters Of Controller

Load Control Mode: On Mode

Note: If Vbat exceeds the protection, will turn off!

Load Output Set

Light Mode

On Load->PV Low: 13.4 V OFF Delay: 10 min
 OffLoad->PV OK: 14.0 V OFF Delay: 10 min

Dual Timer Mode

Timer1->On Time: 1: 30 OFF Time: 1: 30
 Timer2->On Time: 1: 30 OFF Time: 1: 30

Light-Time Mode

Dark->On Load->PvLow: 13.4 V On Hour: 1: 30
 Dawn->OffLoad->Pv Ok: 14.0 V On Hour: 1: 30

Load Mode Selection: On Mode

Copyright(C)IPANDEE [2022/1] 2022- 4-19 15:37:33 Bytes received: 378468 Bytes sent: 99320 Language English

Λογισμικό υπολογιστή

Κατάσταση φόρτισης και εκφόρτισης εμφάνισης, τάση φωτοβολταϊκών, τάση φόρτισης, ρεύμα φόρτισης κλπ. Και η σχετική παράμετρος μπορεί να ρυθμιστεί.

παράμετρος

ΓΑΛΛΕΙΑΣ	Σειρά	B96			B192 \ B216 (220) \ B240				
	Μοντέλο ισχύος	70α	80α	100α	50α	60α	70α	80α	100α
Κατηγορία προϊόντος	Ιδιότητες ελεγκτή	MPPT (μέγιστη παρακολούθηση σημείων ισχύος)							
	Απόδοση MPPT	≥98%	≥98%	≥98%	≥98%	≥98%	≥98%	≥98%	≥98%
	Τάση συστήματος	DC96V			DC192V \ DC216V (DC220V) \ DC240V				
	Εύρος videntification	DC72V ~ DC128V			DC144V ~ DC256V \ DC162V ~ DC288V \ DC180V ~ DC320V				
	Μέθοδος διαφοράς θερμότητας	Έξυπνη ψύξη ανεμιστήρα							

Χαρακτηριστικά εισόδου	Ανοίξτε το κύκλωμα VMAX-PV	DC430V			DC430V	DC430V	DC660V	DC660V	DC660V
	Ξεκινήστε τη χρέωση VSTART-PV	VBAT+20V	VBAT+20V	VBAT+20V	VBAT+20V	VBAT+20V	VBAT+20V	VBAT+20V	VBAT+20V
	Χαμηλή προστασία VLOW-PV	VBAT+10V	VBAT+10V	VBAT+10V	VBAT+10V	VBAT+10V	VBAT+10V	VBAT+10V	VBAT+10V
	Πάνω από την προστασία Vover-PV	DC430V	DC430V	DC430V	DC430V	DC430V	DC660V	DC660V	DC660V
	Ονομαστική φωτοβολταϊκή ισχύς	7280W	8320W	10400	10400W \ 11700W \ 13000W	12480W \ 14040W \ 15600W	14560W \ 16380W \ 18200W	16640W \ 18720W \ 20800W	20800W \ 23400W \ 26000W
Χαρακτηριστικά φόρτισης	Επιλεγμένοι τύποι μπαταριών	Σφραγισμένο οξύ μολύβδου, μπαταρία πηκτής, πλημμυρισμένη (άλλοι τύποι μπαταριών μπορούν επίσης να οριστούν)- Προεπιλεγμένη μπαταρία πηκτής							
	Φορτογραφήστε το ρεύμα	70α	80α	100α	50α	60α	70α	80α	100α
	Μέθοδος φόρτισης	3 στάδια: σταθερό ρεύμα (γρήγορη φόρτιση)							
Χαρακτηριστικά φορτίου	Τάση φόρτωσης	Το ίδιο με την τάση της μπαταρίας			Το ίδιο με την τάση της μπαταρίας		<input type="checkbox"/>	<input type="checkbox"/>	<input type="checkbox"/>
	Φορτίο ονομαστικό ρεύμα	70α	80α	100α	50α	60α	<input type="checkbox"/>	<input type="checkbox"/>	<input type="checkbox"/>
	Λειτουργία ελέγχου φόρτωσης	Σε λειτουργία \ off, λειτουργία ελέγχου τάσης PV, λειτουργία ελέγχου διπλού χρόνου, λειτουργία ελέγχου PV + ώρας					<input type="checkbox"/>	<input type="checkbox"/>	<input type="checkbox"/>
Εμφάνιση και επικοινωνία	Λειτουργία προβολής	LCD128*64 κουκκίδες/ οθόνη οπίσθιου φωτισμού							
	Λειτουργία επικοινωνίας	8-PIN RJ45 PORT/RS485/Υποστήριξη Υποστήριξης Λογισμικού Παρακολούθησης Λογισμικού/Υποστήριξης WIFI για την πραγματοποίηση της παρακολούθησης σύννεφων εφαρμογών							
Άλλες παραμέτρους	Προστασία της λειτουργίας	Εισαγωγή-εξόδου πάνω από \ υπό την προστασία τάσης, πρόληψη της αντίστροφης προστασίας σύνδεσης κ.λπ.							
	Θερμοκρασία λειτουργίας	-20 °C ~+50 °C							
	Θερμοκρασία αποθήκευσης	-40 °C ~+75 °C							
	IP (προστασία εισόδου)	IP21							
	Καθαρό βάρος (kg)	14,7 κιλά			14,7 κιλά		18,8 κιλά		
	Μεικτό βάρος (kg)	16,6 κιλά			16,6 κιλά		20,6 κιλά		
	Μέγεθος προϊόντος (mm)	371*500*187			371*500*187		391*500*227		
	Μέγεθος συσκευασίας (mm)	590*420*270			590*420*270		590*440*320		

Διάγραμμα σύνδεσης συστήματος

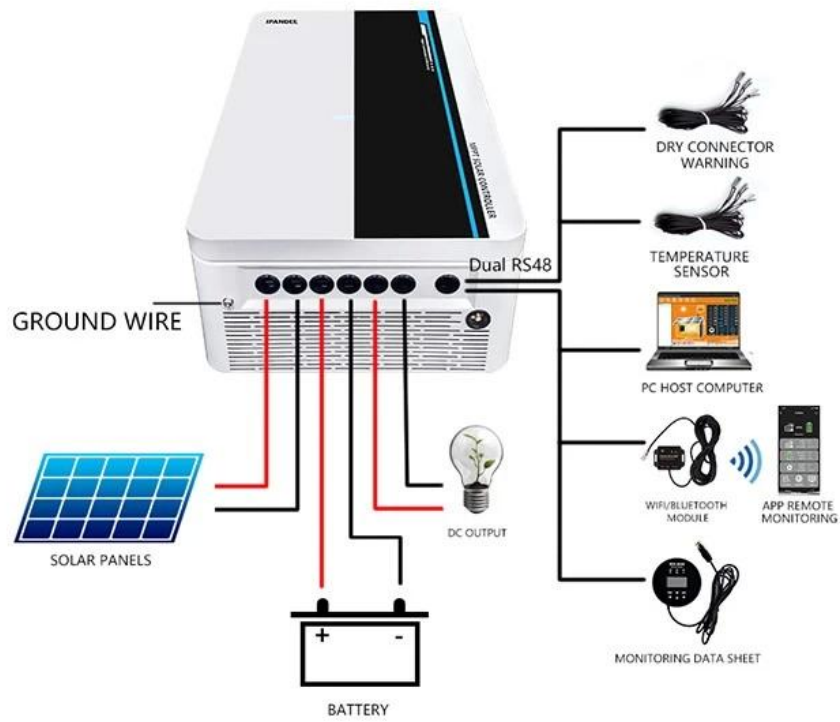

Παράλληλο διάγραμμα σύνδεσης

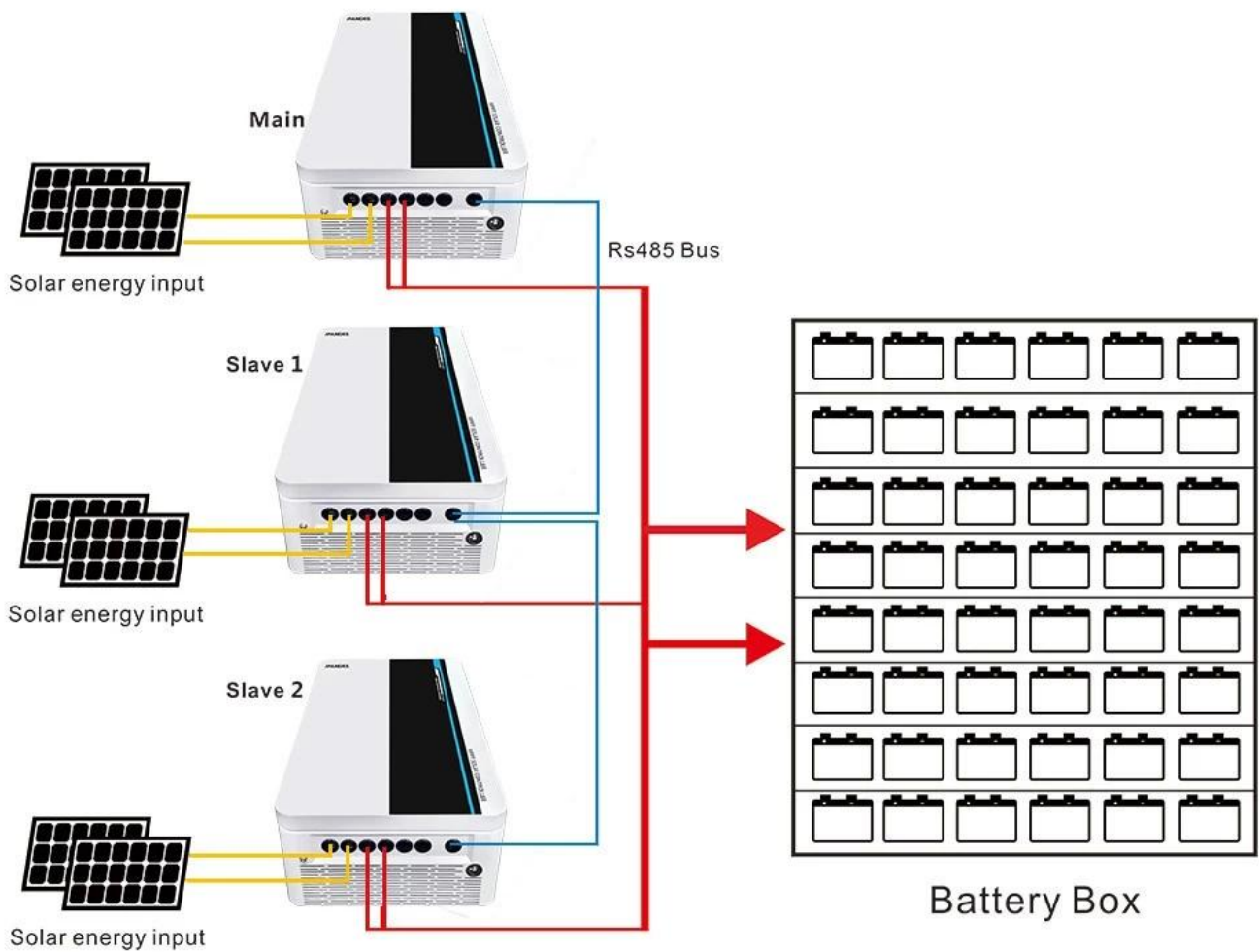

Παρατήρηση: παραπάνω είναι οι τυπικές παράμετροι της εταιρείας, οποιαδήποτε τροποποίηση παρακαλώ ελέγξτε τον επίσημο ιστότοπό μας.