

Εφαρμογή

1. Back-up συστήματος UPS για βιομηχανικές, εμπορικές, οικιακές, κλπ.
2. Κινητή ενέργεια και ισχύος σε κατάσταση αναμονής για τις περιοχές που είναι η έλλειψη χρησιμότητας.
3. Off αυτόνομων ηλιακών & σύστημα αιολικής ενέργειας
 - 3.1 Απλή ηλιακή Off-grid & αιολική ενέργεια σύστημα
 - 3.2 AC πρώτη Off αυτόνομων ηλιακών & άνεμος συστήματος ηλεκτρικής ενέργειας
 - 3.3 DC πρώτη Off αυτόνομων ηλιακών & άνεμος συστήματος ηλεκτρικής ενέργειας

Χαρακτηριστικά

1. Καθαρό ημιτονοειδές κύμα εξόδου, πλήρη ισχύ
2. Τη διαχείριση και τον έλεγχο της CPU, modular σχέδιο
3. LCD οθόνη, μπορεί να εμφανίζουν διάφορα οπτικά παραμέτρους
4. Πολλαπλών λειτουργιών σχεδιασμού, να ορίσετε μια ποικιλία του τρόπου εργασίας
5. Εξωτερική σύνδεση της μπαταρίας, βολικό να επεκτείνουν το χρόνο χρήσης και back-up του χρόνου ισχύος? χρήστης μπορεί να συνδεθεί όσες μπαταρίες όπως απαιτείται
6. Με σούπερ φέρουσα ικανότητα και υψηλή χωρητικότητα φορτίου, αυτή η σειρά των μετατροπείς μπορούν να οδηγήσουν όχι μόνο φορτίο αντίστασης? αλλά επίσης και διάφορα είδη επαγωγικά φορτία, όπως κινητήρα, του αέρα condition, ηλεκτρικά τρυπάνια, φθορισμού λάμπα, λάμπα αερίου, κλπ. Μπορεί να οδηγήσει σχεδόν κάθε είδους φορτίου.
7. Σχεδιασμός χαμηλής συχνότητας του κυκλώματος, καλή σταθερότητα του συστήματος, το χαμηλό ποσοστό αποτυχίας και μεγάλη διάρκεια ζωής (υπό τις κατάλληλες λειτουργία, μπορεί να είναι για όσο διάστημα 5 ετών)
8. Τέλεια προστασία: χαμηλής τάσης προστασία, πάνω από την προστασία τάσης, προστασία από υπερθέρμανση, βραχυκύκλωμα προστασία, επιβαρύνει την προστασία? ειδοποίησης έκτακτης ανάγκης
9. CE / EMC / LVD / RoHS Εγκρίσεις.
10. Δύο χρόνια εγγύηση, δια βίου τεχνική στήριγμα

Λειτουργία

1. Η μόνη λειτουργία αντιστροφής στη λειτουργία αναστροφής (συνδέεται μόνο με μπαταρία), μπορεί να ρυθμιστεί σε κανονικές συνθήκες λειτουργίας λειτουργίας και τη λειτουργία ύπνου.

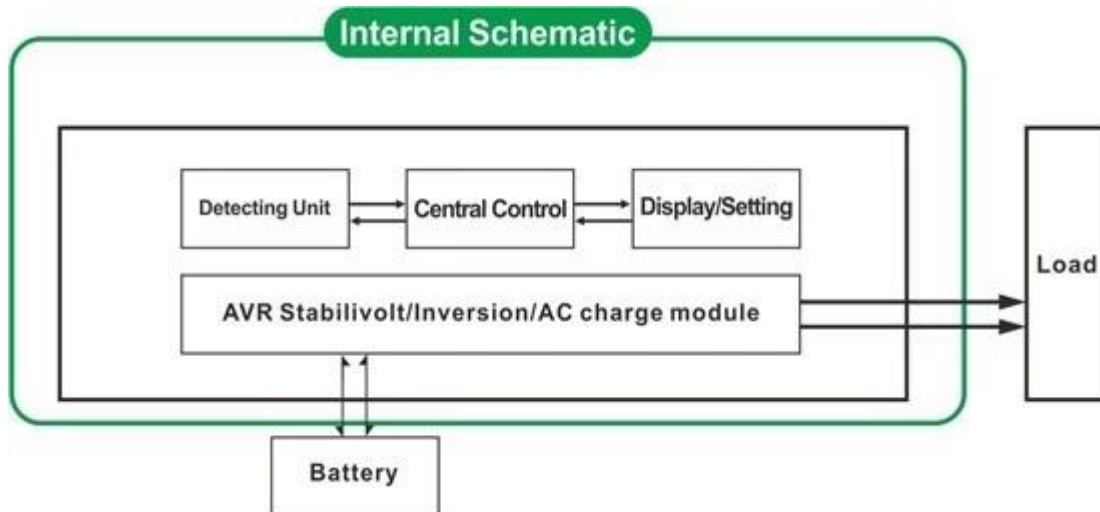

1.1 Κανονική κατάσταση λειτουργίας: frequency στην οθόνη LCD έχει οριστεί ως 01. Δεν έχει σημασία αν υπάρχουν AC φορτία που συνδέονται με μετατροπέα ή όχι, τερματικό εξόδου του μετατροπέα θα έχουν πάντα την τάση έτοιμο για την παροχή ρεύματος στα φορτία. Σύμφωνα με αυτή τη λειτουργία, η οθόνη LCD θα εμφανιστεί όπως παρακάτω:



1.2 Λειτουργία ύπνου: frequency στην οθόνη LCD έχει οριστεί ως 02. Εάν η ισχύς των φορτίων που συνδέονται με το μετατροπέα είναι χαμηλότερη από ό, τι 5% της ονομαστικής ισχύος του μετατροπέα, δεν θα υπάρξει έξοδος από το μετατροπέα. Δηλαδή, μόνο το τσιπ του μετατροπέα λειτουργεί υπ αυτές τις συνθήκες και η κατανάλωση ενέργειας είναι μόλις 1-6W? Αν η ισχύς των φορτίων που συνδέονται με το μετατροπέα είναι μεγαλύτερη από 5% της ονομαστικής ισχύος του μετατροπέα, τότε ο μετατροπέας θα ξεκινήσει αυτόματα τη λειτουργία αναστροφής και να τροφοδοτεί τα φορτία εντός 5s. Όπως φαίνεται παρακάτω:

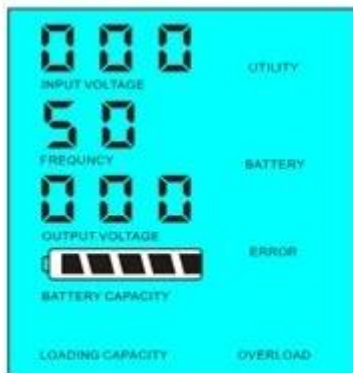

Load's power < 5% of inverter's rated power



Load's power > 5% of inverter's rated power

2. Λειτουργία UPS στη λειτουργία χρησιμότητας (που συνδέεται με την μπαταρία και τη χρησιμότητα. Μπορεί να οριστεί ως πρώτα το βοηθητικό πρόγραμμα, κατάσταση μπαταρίας και λειτουργία της μπαταρίας πρώτα, χρησιμότητα κατάσταση αναμονής).

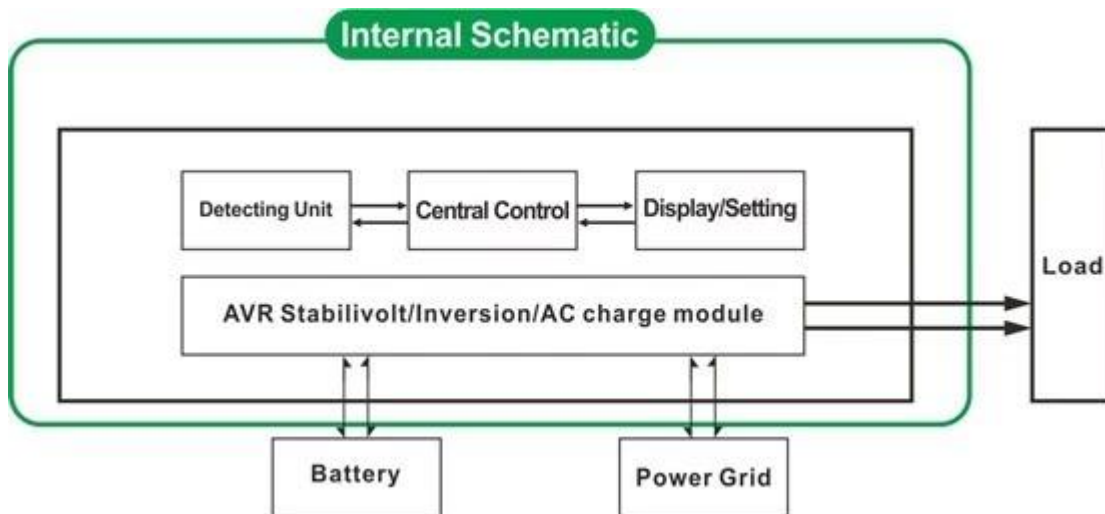

2.1 Utility πρώτη, εφεδρική μπαταρία UPS/λειτουργία:.. ΣΥΧΝΟΤΗΤΑ στην οθόνη LCD έχει οριστεί ως 01 Όταν και οι δύο χρησιμότητα και την μπαταρία είναι συνδεδεμένα με το μετατροπέα, βοηθητικό πρόγραμμα θα παρέχει ισχύ στα φορτία πριν η μπαταρία. Όταν το βοηθητικό πρόγραμμα είναι αποκομμένη, η μπαταρία θα συνεχίσει αυτόματα παρέχει ισχύ μετά την αναστροφή.

Βήματα έχουν ως εξής:

Βήμα 1: Όταν η τάση του ρεύματος είναι διαθέσιμη, θα εξόδου αμέσως μετά voltage being σταθεροποιηθεί και να φορτίσετε τις μπαταρίες κατά τη ταυτόχρονα.

Βήμα 2: Όταν το ρεύμα κόβεται ξαφνικά, ο μετατροπέας θα μετατρέψει συνεχούς ρεύματος σε εναλλασσόμενο ρεύμα αυτόματα σε εξασφαλίζουν την αδιάλειπτη παροχή ηλεκτρικού ρεύματος εντός 5ms.

Βήμα 3: Όταν το ρεύμα γίνεται διαθέσιμα και πάλι, αυτό θα μεταφέρει αυτόματα στο βοηθητικό παροχή ρεύματος στο φορτία και τις μπαταρίες φόρτισης ταυτόχρονα.

Δείτε Workflow, όπως παρακάτω:

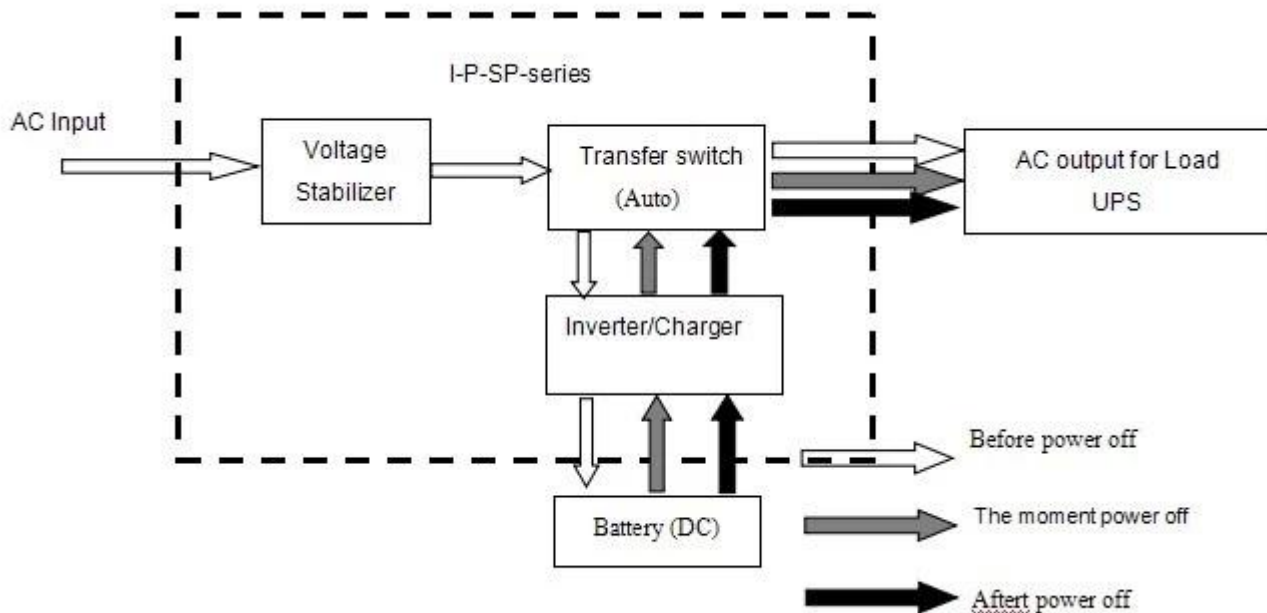

LCD εμφανίζεται όπως παρακάτω:

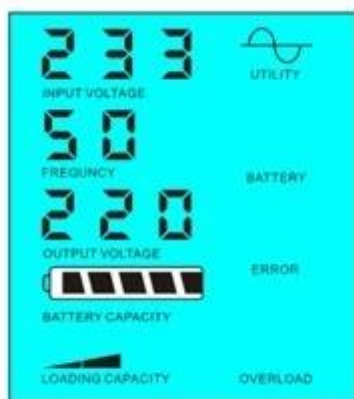

Utility supply power and charge battery

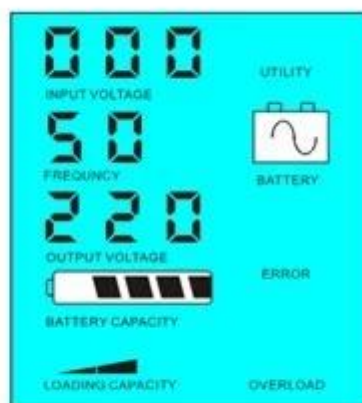

Without utility and battery supply power

2.2 Μπαταρία πρώτη, η χρησιμότητα αναμονής UPS λειτουργία: ΣΥΧΝΟΤΗΤΑ στην οθόνη LCD έχει οριστεί ως 03. Όταν και οι δύο χρησιμότητα και η μπαταρία είναι συνδεδεμένη του μετατροπέα, η μπαταρία θα παρέχει ισχύ στα φορτία πριν χρησιμότητα. Όταν χωρητικότητα της μπαταρίας δεν είναι αρκετό, το βοηθητικό πρόγραμμα θα συνεχίσει να παρέχει ισχύ αυτόματα.

Βήματα έχουν ως εξής:

Βήμα 1: Όταν η μπαταρία έχει αρκετή δύναμη, θα παρέχει ισχύ στα φορτία άμεσα

Βήμα 2: Όταν η μπαταρία δεν έχει αρκετή δύναμη, θα μεταφέρει αυτόματα στο βοηθητικό παροχή ισχύος στα φορτία

Βήμα 3: Μετά η μπαταρία είναι πλήρως φορτισμένη (Π.χ. ηλιακή ή την αιολική ρυθμιστή φορτίου), τότε θα μεταφέρει αυτόματα στην μπαταρία παρέχει ισχύ στα φορτία.

Δείτε Workflow όπως παρακάτω.

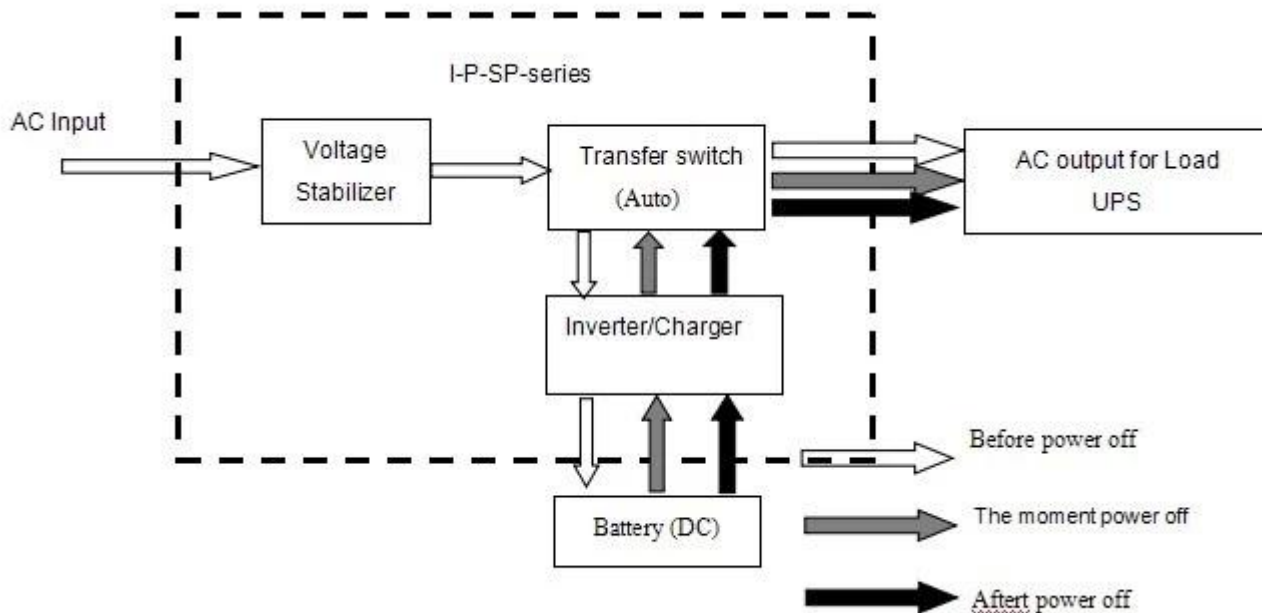

LCD εμφανίζεται όπως παρακάτω:



Battery has power



Battery dead, utility supply power

Παράμετρος

Μοντέλο	15KVA
Παράμετρος	
Ονομαστική Χωρητικότητα Εξόδου	10000W
Μέγιστη ισχύς	20000W
Τάση μπαταρίας (DC)	96V/192V (προαιρετικό)
Μέγεθος Π × Β × Υ (mm)	420 * 260 * 605
Συσκευασία Μέγεθος Π × Β × Υ (mm)	440 * 280 * 625
Καθαρό Βάρος (kg)	85
Μεικτό βάρος (kg)	95

Γενική Παράμετρος		
Τρόπος Λειτουργίας	1	Utility Πρώτον, Μπαταρία Αναμονή
(Περιβάλλον)	2	Νάρκης, καμία χρησιμότητα, ισχύος φορτίου του υπερβαίνει το 5% της ονομαστικής ισχύος, να αρχίσει να λειτουργεί αυτόματα
	3	Μπαταρία πρώτη, η χρησιμότητα αναμονής
Είσοδος AC	Τάση	220V ± 35% ή 110V +35% (προαιρετικό)
	Συχνότητα	50Hz ± 3% ή 60 Hz ± 3% (προαιρετικά)
Έξοδος AC	Τάση	220V ± 3% ή 230V ± 3 ή 240V ± 3% ή 100V ± 3% ή 110V ± 3% (προαιρετικά)
	Συχνότητα	50Hz ± 0.5 ή 60Hz ± 0.5 (Προαιρετικό)
Φόρτισης της μπαταρίας	AC Ρεύμα φόρτισης	0 ~ 15A
	Χρόνος φόρτισης	Εξαρτηθεί από την ικανότητά της μπαταρίας και την ποσότητα
	Προστασία μπαταρίας	Αυτόματη ανίχνευση, Φόρτισης και αποφόρτισης προστασία, Έξυπνη Διαχείριση
Επίδειξη	Λειτουργία εμφάνισης	LCD
	Προβολή Πληροφοριών	Η τάση εισόδου, τάση εξόδου, έξοδος συχνότητας, μπαταρία ικανότητα, την κατάσταση φορτίου, Κατάσταση Πληροφορίες
Έξοδος Wave Τύπος		Καθαρό ημιτονοειδές κύμα εξόδου, κυματομορφή ποσοστό παραμόρφωση ≤ 3
Δυνατότητα υπερφόρτωσης		> 120% 1 λεπτό, > 130% 10s
Κατανάλωση ρεύματος	Νάρκης	1 ~ 6W
	Normal Mode	1 ~ 3A
Αποδοτικότητα μετατροπής		80% ~ 90%
Χρόνος Μεταγωγής		<5ms (AC σε DC / DC στο AC)
Προστασία		Εξόδου υπερφόρτωσης, βραχυκυκλώματος, είσοδος υψηλής τάσης, είσοδος χαμηλής τάσης, υπερθέρμανση
Περιβάλλον	Θερμοκρασία	-10 °C ~ 50 °C
	Υγρασία	10% ~ 90%
	Υψόμετρο	≤ 4000m

Παρατήρηση

Το «προαιρετικό» παράμετρος μπορεί να οριστεί ως ανάπαίτηση του πελάτη

Το παραπάνω είναι τυπική παράμετρο μας.Μπορούν να αλλάξουν χωρίς προηγούμενη ειδοποίηση.

Έχουμε το δικό μας επαγγελματικό μετατροπέα καιελεγκτής ομάδα R & D και παρέχουμε τεχνική υποστήριξη και εξυπηρέτηση ΚΑΕ.

Άλλα

Παρακαλείσθε να συμβουλευθείτε το γενικό σχέδιο,τεχνικά έγγραφα, φυλλάδια προϊόντων, κλπ.

Made by Τμήμα Μηχανικών 5 Μάη του 2014 2nd Edition