

12V 24V 36V 48V 100A Regulador para el sistema de cuadrícula OFF



Característica

1. Tiene un algoritmo MPPT eficiente, eficiencia de MPPT $\geq 99.5\%$, y eficiencia del convertidor hasta 98%.
 2. Modo de carga: tres etapas (corriente constante, voltaje constante, carga flotante), prolonga la vida útil de las baterías.
 3. Cuatro tipos de selección del modo de carga: encendido/apagado, control de voltaje fotovoltaico, control de tiempo dual, control de tiempo PV+.
 4. Conocimiento automático de voltaje del sistema de pareja.
 5. Tres tipos de configuración de parámetros de batería de plomo-ácido de uso común (sello \ gel \ inundado) FCAN es seleccionado por el usuario, y el usuario también puede personalizar los parámetros para otros tipos de batería.
 6. Tiene una función de carga limitante actual. Cuando la potencia del PV es demasiado grande, el controlador mantiene automáticamente la potencia de carga y la corriente de carga no excederá el valor nominal.
 7. Support Multi - máquina paralela para realizar la actualización de energía del sistema.
 8. Función de visualización LCD de alta definición Para verificar el dispositivo en ejecución de datos y el estado de trabajo, también puede admitir modificar el parámetro de visualización del controlador.
 9. RS485 Comunicación, podemos ofrecer un protocolo de comunicación a la conveniente gestión integrada del usuario y el desarrollo secundario.
 10. Support Monitoreo de software de PC y módulo WiFi para realizar el monitoreo de la nube de aplicaciones.
 11. CE, ROHS, Certificaciones de la FCC aprobadas, podemos ayudar a los clientes a aprobar varias certificaciones.
- Garantía de 12.2 años y 2 ~ 10 años también se puede proporcionar un servicio de garantía extendido.

Parámetro

Serie maestra		48bl-100a
Categoría de producto	Propiedades del controlador	MPPT (seguimiento máximo de Power Point)
	Eficiencia MPPT	$\geq 99.5\%$
	Energía de reserva	0.5w ~ 1.2w
	Voltaje del sistema	Reconocimiento automático
	Método de disipación por calor	Aire acondicionado

Características de entrada	Máx. Voltaje de entrada del VP (VOC)	DC150V	
	Inicie el punto de voltaje de carga	Voltaje de la batería + 3V	
	Punto de protección de voltaje de entrada bajo	Voltaje de la batería + 2V	
	Punto de protección de sobre voltaje	DC150V	
	Potencia fotovoltaica con calificación	Sistema de 12V	1300W
		Sistema de 24 V	2600W
Sistema de 36V		3900W	
Sistema de 48V		5200W	
Sistema de 96V		□	
Características de carga	Tipos de batería seleccionables (batería de gel predeterminada)	Ácido de plomo sellado, batería de gel, inundada (también se pueden definir otros tipos de baterías)	
	Corriente calificada de carga	100A	
	Método de carga	3 etapas: corriente constante (carga rápida)- Cargo de flotación de voltaje constante	
Características de carga	Voltaje de carga	Lo mismo que el voltaje de la batería	
	Corriente de carga calificada	100A	
	Modo de control de carga	En el modo de apagado, modo de control de voltaje fotovoltaico, modo de control de doble tiempo, modo de control de tiempo PV +	
Pantalla y comunicación	Modo de visualización	Pantalla de retroiluminación del código de segmento LCD de alta definición	
	Modo de comunicación	Puerto RJ45 de 8 pines/RS485/Soporte de Software PC Software Monitoreo/Módulo WiFi de soporte para realizar el monitoreo de la nube de aplicaciones	

Otros parámetros	Proteger la función	Entrada-salida sobre \ bajo protección de voltaje, prevención de la protección inversa de conexión, protección de desprendimiento de baterías, etc.
	temperatura de operacion	-20 °C ~+50 °C
	Temperatura de almacenamiento	-40 °C ~+75 °C
	IP (protección de ingreso)	IP43
	Max.tamaño de conexión	50 mm ²
	Peso neto / kg)	7.1
	Peso bruto (kg)	8.8
	Tamaño del producto [mm]	420*280*95
	Tamaño de embalaje (mm)	510*368*210

Página de configuración

Nota: Toda la información anterior es una muestra que es el estado de trabajo de **MAESTRO** en algunos tiempo .En una etapa de trabajo diferente, los parámetros cambiarán, como trabajoEn g modo, corriente de carga, modo de carga, potencia de carga, etc.;En el modo de falla, mostrará el modo de falla;

COMP superioruTER Software y prueba suavewson

MPPT Solar MonitorV1.0

IPANDEE MPPT Model: Explorer-M2460 Firmware: V2.6 Serial: 9246111120220419 Message: Click [START EDIT] to modify parameters!

Com Port: COM1

BaudRate: 9600

Address: 1

Opened

Running State

Standby

Real-time Data

PV Volt: 0.1V
 BAT Volt: 14.2V
 Load Volt: 14.1V
 CHG Curr: 0.0A
 Load Curr: 0.4A
 CHG Power: 0W
 Load Power: 5W
 Inner Temp: 27.0°C
 BAT Temp: 25.0°C
 Alarm Tip: PV Low

Electricity Statistics

Day CHG: 0.0kWh
 Month CHG: 0.0kWh
 Total CHG: 0.0kWh
 Day Used: 0.5kWh
 Month Used: 0.5kWh
 Total Used: 0.5kWh

Bat Parameters Of Controller

Bat Category: FLD System Volt: (Auto)12 V
 C. V. Charge: 14.6 V Float Charge: 13.8 V
 Equalizing V: 14.8 V Equalizing T: 30 min
 Max Chg Curr: 60.0 A Max Load Curr: 30.0 A
 Battery Over: 15.0 V Over Recover: 14.8 V
 Battery Low: 10.5 V Low Recover: 11.0 V

Bat Parameters Set

Select Battery

BatType: FLD Sys. Volt: Auto

Max CHG -I: 60.0 A
 Max Load-I: 30.0 A

Lead Acid Battery(9~15V)

C. V. Charge: 14.6 V
 Equalizing V: 14.8 V
 Float Charge: 13.8 V
 Equalizing T: 30 min
 Battery Over: 15.0 V
 Over Recover: 14.8 V
 Battery Low: 10.5 V
 Low Recover: 11.0 V

Lithium Battery

Charge Volt: 14.4 V
 Nominal Volt: 12.8 V
 Battery Over: 15.0 V
 Over Recover: 14.4 V
 Battery Low: 7.6 V
 Low Recover: 7.0 V

Load Output Parameters Of Controller

Load Control Mode: On Mode

Note: If Vbat exceeds the protection, will turn off!

Load Output Set

Light Mode

On Load->PV Low: 30.0 V Off Delay: 10 min
 OffLoad->PV OK: 30.0 V Off Delay: 10 min

Dual Timer Mode

Timer1->On Time: 10:30 OFF Time: 21:00
 Timer2->On Time: 00:00 OFF Time: 00:00

Light-Time Mode

Dark->On Load->PvLow: 30.0 V On Hour: 12 H
 Dawn->OffLoad->Pv Ok: 30.0 V On Hour: 0 H

Load Mode Selection: On Mode

Copyright(C)IPANDEE [2022/1] 2022- 4-19 15:37:33 Bytes received: 378468 Bytes sent: 99320 Language: English



Diagrama de conexión del sistema



Diagrama de conexión paralelo



El controlador Master MPPT ganó Shanghai 10 (2016) S nec Fair 10top destacados

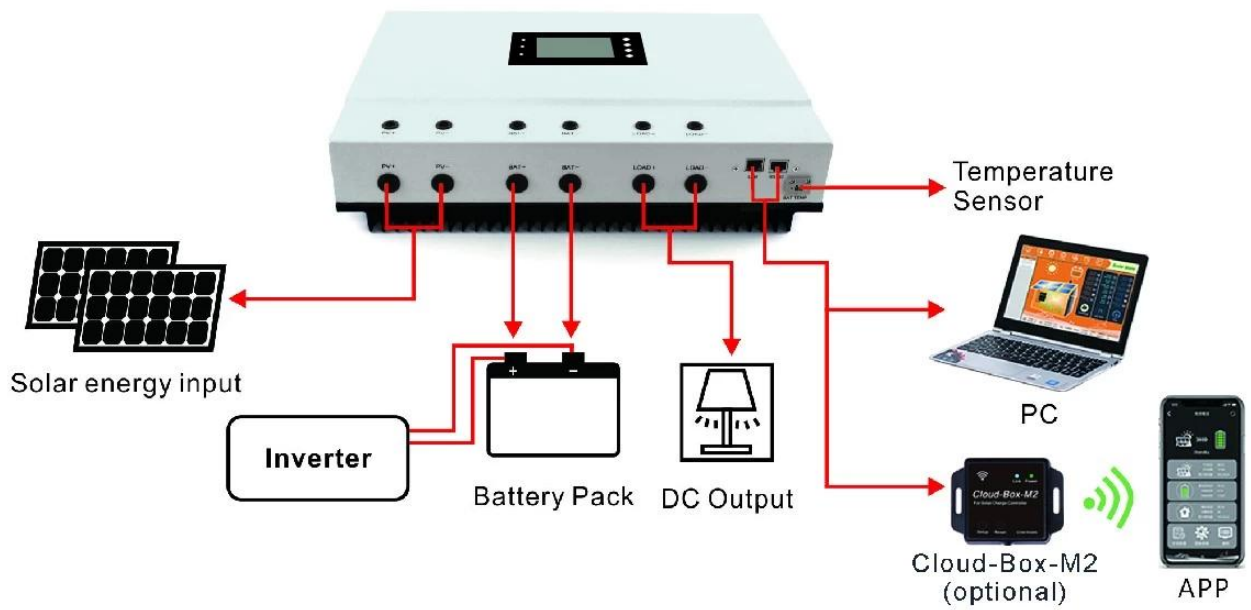
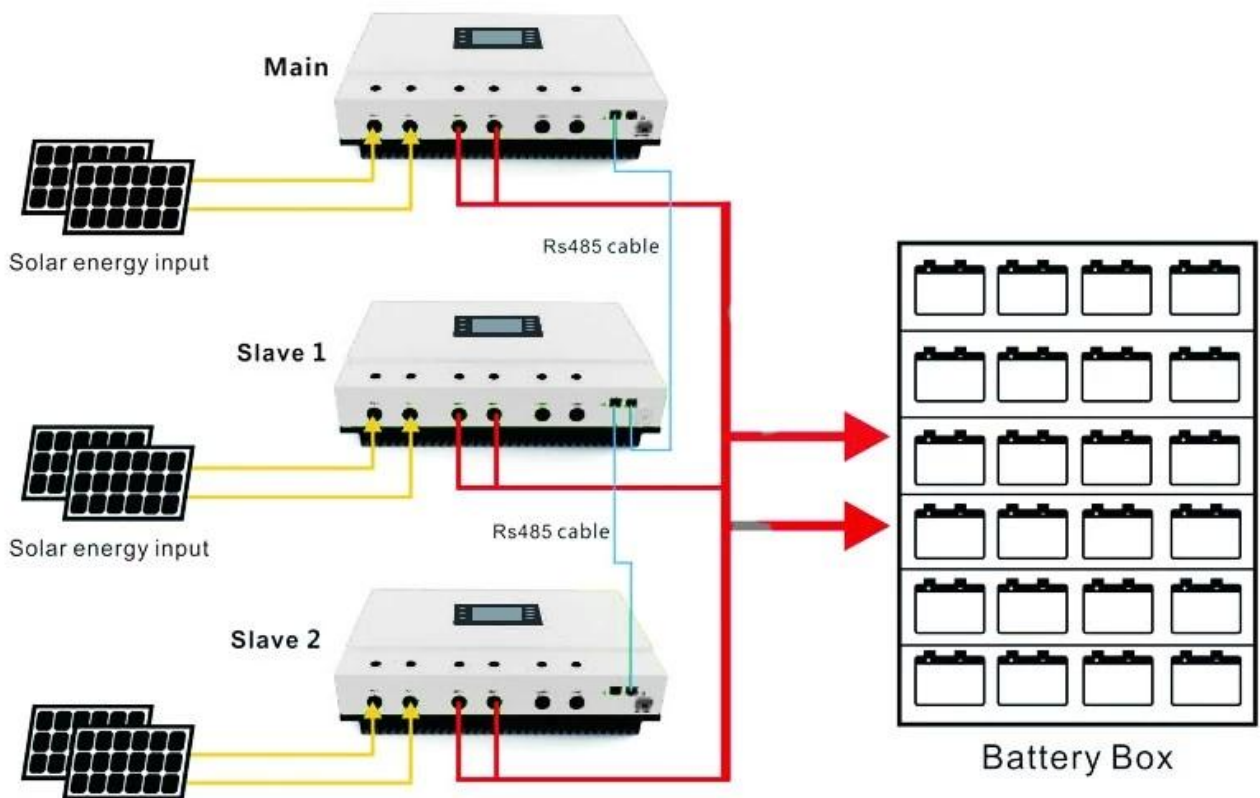

Bienvenido a contactar discutir más detalles: