

Anwendung

1. Back-up-USV-System für Industrie-,Handel, Haushalt, etc.
2. Mobile Stromversorgung und Standby-Strom für Bereiche das Fehlen von Nutzen sind.
3. Off-Grid-Solar & Windkraftanlage
 - 3.1 Einfache Off-Grid-Solar & WindkraftSystem
 - 3.2 AC erste Off-Grid-Solar & WindEnergiesystem
 - 3.3 DC erste Off-Grid-Solar & WindEnergiesystem

Eigenschaften

1. Reine Sinuswelle, volle Leistung
2. CPU-Management und Kontrolle, modularDesign
3. LCD-Display, kann visuell verschiedene AnzeigenParameter
4. Multifunktions-Design, können eine Vielzahl eingestelltArbeitsmodus
5. Externe Batterieanschluss, bequemdie Nutzung der Zeit zu erweitern und Back-up-Strom Zeit; Benutzer können so viele Batterien verbindennach Bedarf
6. Mit super Belastbarkeit undhohe Belastbarkeit, diese Reihe von Wechselrichter können nicht nur fahren Widerstandslast; sondern auch verschiedene Arten voninduktive Lasten, wie Motor, Klimaanlage, elektrische Bohrer, fluoreszierendLampe, Gaslampe, etc. Es kann fast alle Arten von Last zu treiben
7. Niederfrequenzschaltungsdesign, gutSystemstabilität, geringe Ausfallrate und lange Lebensdauer (unter der korrektenBetrieb kann es so lange wie 5 Jahren)
8. Perfekter Schutz: Niederspannungsschutz, Überspannungsschutz, Überhitzungsschutz, KurzschlussSchutz, überlädt Schutz; alarm
9. CE / EMC / LVD / RoHS Zulassungen.
10. Zwei Jahre Herstellergarantie, lebenslange technischeStützen

Funktion

1. Sole Umkehrfunktion unter Inversion-Modus (nur um die Batterie angeschlossen), kann in den normalen Betriebs eingestellt werdenModus und Schlafmodus.

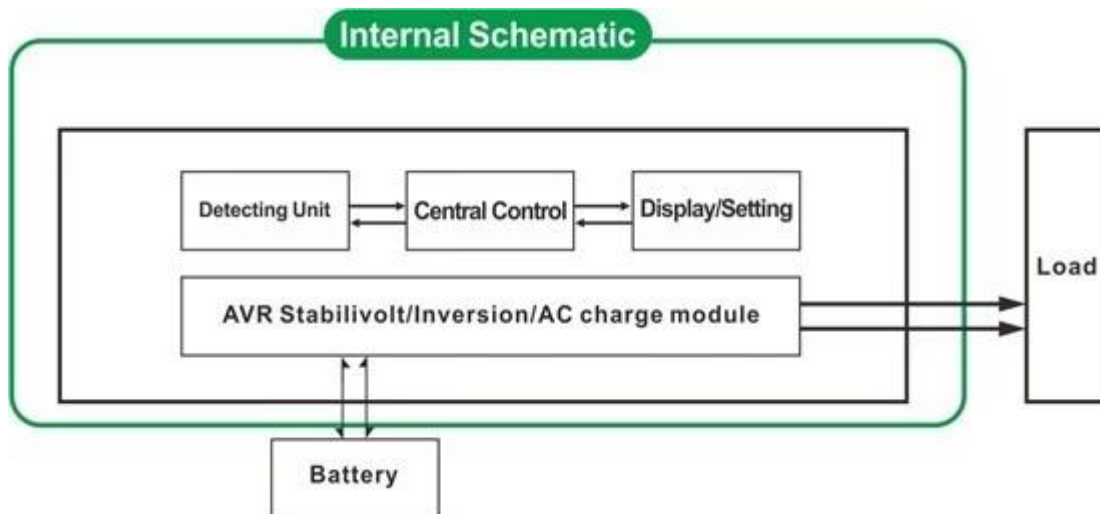

1.1 Normalarbeitsmodus: Frequenzverhältnisse in der LCD-Anzeige eingestellt ist als 01. Egal, ob es AC-Lasten an den Wechselrichter angeschlossen ist oder nicht, Ausgang des Wechselrichters Terminal wird immer Spannung bereit, die Macht an die Verbraucher liefern. Unter In diesem Modus wird der LCD wie unten angezeigt:



1.2 Sleep-Modus: Frequenzverhältnisse in der LCD-Anzeige eingestellt ist als 02. Wenn die Macht der Verbraucher, die mit dem Wechselrichter verbunden ist niedriger als 5% der Nennleistung des Wechselrichters, wird es keinen Ausgang aus dem Wechselrichter sein. Das bedeutet, beispielsweise wird nur das Chip des Inverters unter solchen Bedingungen und der motorgetriebenen Arbeitsverbrauch ist nur 1-6W; Wenn die Stromversorgung der Lasten, die auf die angeschlossene Wechselrichter mehr als 5% der Nennleistung des Wechselrichters, dann die Wechselrichter startet automatisch die Umkehrfunktion und liefern Strom an die Verbraucher innerhalb von 5s. Wie unten gezeigt:

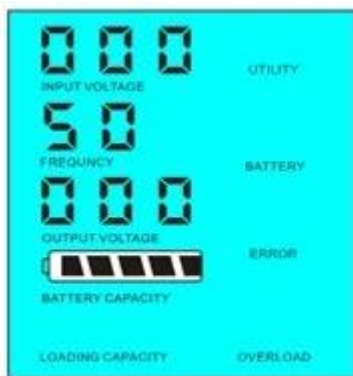

Load's power < 5% of inverter's rated power



Load's power > 5% of inverter's rated power

2. USV-Funktion unter Utility-Modus (auf Batterie und Gebrauchs verbunden. Kann sein Dienstprogramm als erstes, Batterie-Standby-Modus und die Batterie zuerst, Gebrauchs Standby gesetzt Modus).

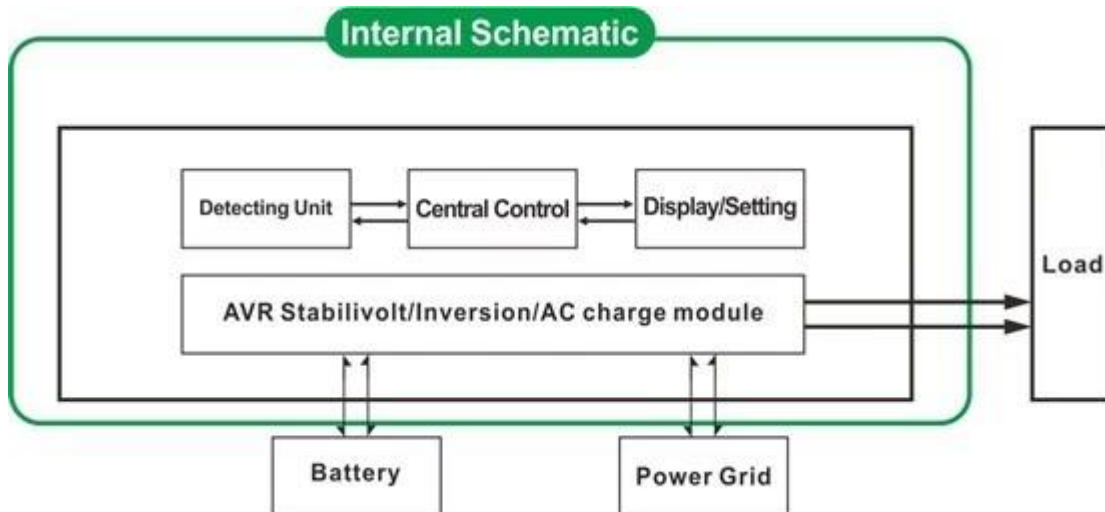

2.1-Dienstprogramm zunächst Akku Standby-UPSModus:.. Frequenz in der LCD-Anzeige wird als 01 gesetzt, wenn beide Versorgungs- und Batterie an den Wechselrichter angeschlossen, Dienstprogramm Stromversorgung der angeschlossenen vorliefernde Batterie. Wenn die Netz abgeschnitten wird, wird die Batterie automatisch fortgesetzt an die Macht nach der Inversion zu versorgen.

Schritte sind wie folgt:

Schritt 1: Wenn Netzstrom verfügbar ist, wird direkt nach voltagebeing Ausgang stabilisiert und Ladung der Batterie gleichzeitig.

Schritt 2: Wenn das Stromnetz wird plötzlich abgeschnitten, der Wechselrichter Gleichstrom in Wechselstrom umwandeln, um sicherzustellen, automatisch unterbrechungsfreie Stromversorgung innerhalb von 5 ms.

Schritt 3: Wenn das Stromnetz wieder verfügbar ist, wird es automatisch an das Stromenergieversorgung zu übertragen Lasten und Lade Batterien gleichzeitig.

Siehe Workflows als unten.

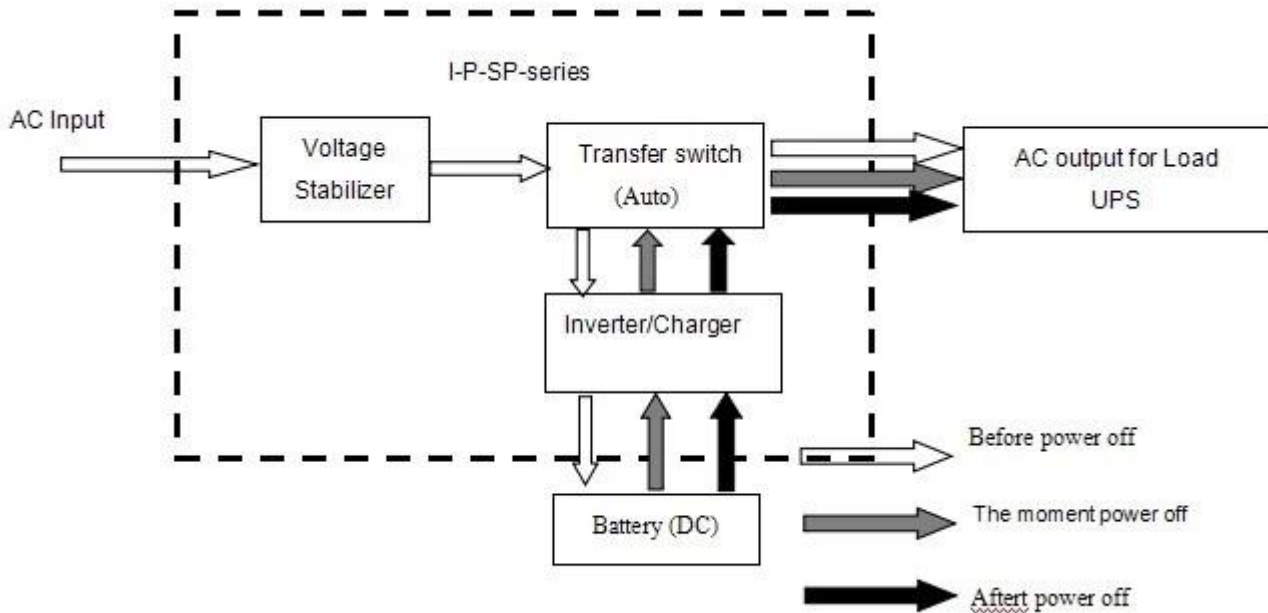

LCD-Anzeige wie unten:



Utility supply power and charge battery

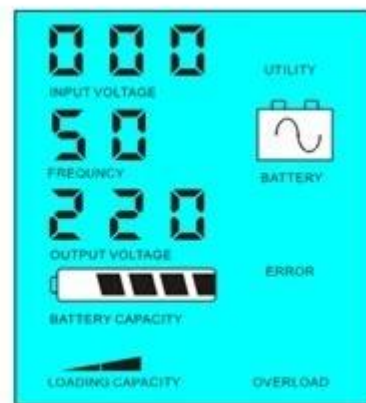

Without utility and battery supply power

2.2 Batterie ersten, Gebrauchs Standby-UPSModus: Frequenz in der LCD-Anzeige wird als 03 eingestellt. Wenn sowohl Nutz- und Batterie angeschlossen werden an den Wechselrichter, Batteriestrom zu den Verbrauchern vor dem Dienstprogramm zu versorgen. Wann Batteriekapazität nicht ausreicht, wird Dienstprogramm weiterhin Strom liefern automatisch.

Schritte sind wie folgt:

Schritt 1: Wenn der Akku hat genug Kraft, es wird Energie an die Verbraucher direkt beliefern

Schritt 2: Wenn die Batterie nicht genug haben Macht, wird es automatisch an das Stromenergieversorgung zu übertragen, um die Lasten

Schritt 3: Nachdem der Akku vollständig geladen ist(ZB durch Solar-oder Windladeregler), wird es dann automatisch übertragen um die Batteriestromversorgung der Lasten.

Siehe Workflows als unten.

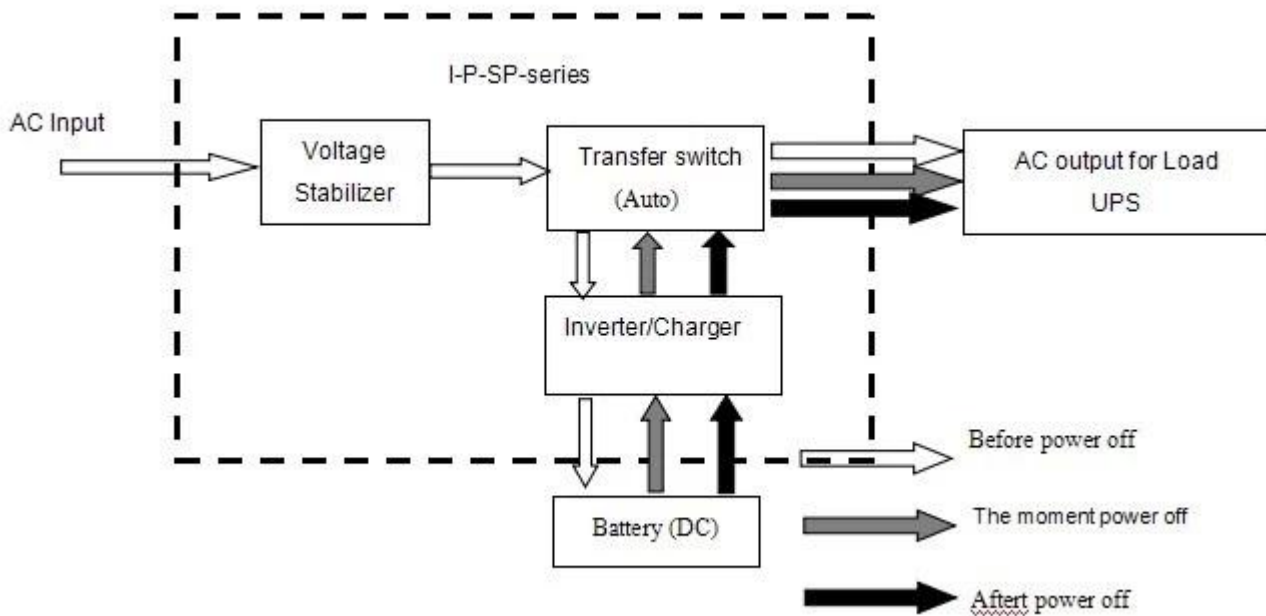

LCD-Anzeige wie unten:

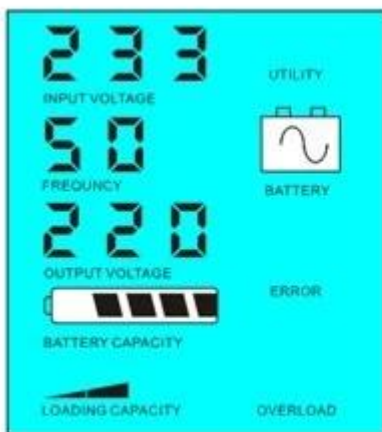

Battery has power



Battery dead, utility supply power

Parameter

Model	6000VA
Parameter	
Nennleistung Kapazität	4000W
Peak Power	8000W
Batterie Spannung (DC)	48V/96V/192V (optional)
Größe B x T x H (mm)	420 * 260 * 605
Verpackungs-Größe B x T x H (mm)	440 * 280 * 625
Reingewicht (Kg)	50

Bruttogewicht (Kg)	55	
General Parameter		
Arbeitsmodus (Einstellung)	1	Dienstprogramm Erste, Batterie Standby
	2	Sleep-Modus, kein Dienstprogramm, Belastbarkeit von mehr als 5% der Nennleistung, beginnen, automatisch zu arbeiten
	3	Batterie ersten, Gebrauchs Standby
AC-Eingang	Spannung	220V \pm 35% oder 110 V +35% (optional)
	Frequenz	50 Hz \pm 3% oder 60 Hz \pm 3% (optional)
AC-Ausgang	Spannung	220V \pm 3% oder 230 V oder 240 V \pm 3 \pm 3% oder 100 V \pm 3% oder 110 V \pm 3% (optional)
	Frequenz	50 Hz oder 60 Hz \pm 0,5 \pm 0,5 (optional)
Akku-Lade	AC-Lade Strom	0 ~ 15A
	Ladezeit	Je nach Akku-Kapazität und Menge
	Batterie Schutz	Automatische Erkennung, Lade-und Entladungsschutz, Intelligent Management
Anzeige	Anzeige-Modus	LCD
	Anzeige Information	Eingangsspannung, Ausgangsspannung, Ausgangsfrequenz, Akkukapazität, Ladezustand, Status-Informationen
Ausgangs-Welle Typ		Reine Sinuswelle, Wellenformverzerrung Rate \leq 3
Überlastung Fähigkeit		> 120% 1 min, > 130% 10s
Macht Verbrauch	Sleep-Modus	1 ~ 6W
	Normal Mode	1 ~ 3A
Umwandlung Leistungsfähigkeit		80% ~ 90%
Umschaltzeit		<5 ms (AC zu DC / DC AC)
Schutz		Ausgangsüberlast, Kurzschluss-, Hochspannungs-Eingang, Niederspannungseingang, Überhitzung
Umwelt	Temperatur	-10 °C ~ 50 °C
	Luftfeuchtigkeit	10% ~ 90%
	Höhe	\leq 4000m

Bemerkung

Der Parameter "optional" kann wie pro eingestellt werden Anforderung des Kunden

Die oben ist unser Standard-Parameter. Können sich ohne vorherige Ankündigung ändern.

Wir haben unsere eigenen professionellen Wechselrichter und Controller R & D-Team und bieten wir technische Unterstützung und OEM-Service.

Andere

Bitte beziehender Umriss Design, technische Unterlagen, Produktbroschüren, usw.

Hergestellt von Engineering Department 5. Mai 2014 2nd Edition